



ROMÂNIA
CURTEA DE APEL CLUJ
CABINETUL PREȘEDINTELUI
Prezentul document este supus reglementărilor a
Regulamentului U.E. 2016/679
Cluj-Napoca, P-ța Ștefan cel Mare, nr. 1,
Telefon 0264.593.865, fax. 0264.592.322
email: curtecj@just.ro, ca-cluj-reg@just.ro



Aprobat,
Președintele
Curții de Apel Cluj
judecător Denisa Livia BĂLDEAN



ANUNȚ DE PARTICIPARE

Referitor la: **Invitație de participare la procedura de „licitație publică” privind închirierea unui spațiu cu destinația - punct de prezentare și vânzare ziare și reviste juridice.**

Curtea de Apel Cluj cu sediul în Cluj-Napoca, str. Piața Ștefan cel Mare nr. 1, cod fiscal 17705260, în calitate de autoritate contractantă, organizează procedura de „licitație publică”, având ca obiect atribuirea contractului de închiriere a unui spațiu cu destinația - punct de prezentare și vânzare ziare și reviste juridice.

Detalii privind participarea :

1. Limba de redactare a ofertei : limba română;
2. Perioada de valabilitate a ofertelor: 90 de zile de la termenul limită de primire a ofertelor;
3. **Prețul ofertei este ferm în lei.**
4. Criteriul de atribuire utilizat : **prețul de închiriere cel mai ridicat (chiria cea mai mare)**
5. Data limită pentru solicitarea eventualelor clarificări : 11.12.2018, ora 15.00.
Solicitările de clarificări vor fi transmise prin e-mail la adresa curtecj@just.ro, conform indicațiilor din Documentația de atribuire, iar răspunsul autorității contractante, fără datele de identificare ale operatorului economic care a solicitat clarificările, va fi postat pe site-ul instituției la adresa <https://www.curteadeapelcluj.ro/anunturi%20achizitii.aspx>, atașat anunțului inițial.
6. Oferta va conține : **propunere financiară și propunere tehnică și toate documentele solicitate în cadrul Documentației de atribuire conform indicațiilor din Documentația de atribuire;**

7. La oferta de bază NU se acceptă oferte alternative.
 8. **Data limită pentru transmiterea ofertei: 18.12.2018, orele 11.00**
 9. **Data deschiderii ofertelor : 18.12.2018, ora 12, la sediul Curții de Apel Cluj.**
 10. Oferta semnată și ștampilată se va transmite în plic sigilat, conform specificațiilor din Documentația de atribuire, la sediul Curții de Apel Cluj, str.Piața Ștefan cel Mare nr.1, Cluj-Napoca - Registratură, parter.
- Ofertele depuse prin alte mijloace decât cele menționate anterior nu vor fi luate în considerare.
11. Durata contractului : 1 an de zile, cu posibilitatea de prelungire pentru încă 2 ani.
 12. Amplasamentul poate fi vizitat de luni până vineri, între orele 09.00 - 16.00. Relații suplimentare se pot obține de la dl. ing. Chiș Horațiu - consilier tehnic în cadrul Curții de Apel Cluj- tel: 0748.048.461.

Documentația de atribuire (fișă de date, caiet de sarcini, draft clauze contractuale, modele și formulare) poate fi accesată de pe site-ul Curții de Apel Cluj : <https://www.curteadeapelcluj.ro/anunturi%20achizitii.aspx>.

Pentru informații suplimentare ne puteți contacta la tel. +40-264.593.865; tel. - Centrala +40-264.504.300; +40-264.504.301;+40-264.504.302; +40-264.504.303, interior 374 - Expert superior ec. Medrea Bogdan - Achiziții publice și interior 483 - Consilier tehnic ing. Chiș Horațiu.

Manager economic,
ec. Radu COPACIU

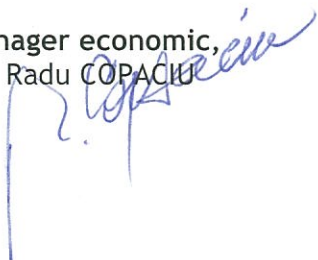

Consilier juridic,
jr. Dan Marius MORA



SECȚIUNEA I
FIȘA DE DATE

SECȚIUNEA I: AUTORITATEA CONTRACTANTĂ

I.1) DENUMIRE, ADRESĂ ȘI PUNCT DE CONTACT

Denumire oficială: Curtea de Apel Cluj		
Adresă: Str. Piața Ștefan cel Mare nr. 1,		
Localitate: Cluj-Napoca	Cod poștal: 17705260	Țara: România
Punct de contact : dl ing. Horațiu Chiș tel : 0748.048.461 E-mail:horatiu.chis@just.ro; curtecj@just.ro Telefon: Centrala +40-264.504.300; +40-264.504.301;+40-264.504.302; +40-264.504.303, interior 374 - Expert superior ec. Medrea Bogdan - Achiziții publice și interior 483 - Consilier tehnic ing. Chiș Horațiu.	Interval orar: L - V între orele 9.00 - 16.00	
Adresa sediului principal al autorității contractante (URL) : http://www.curteadeapelcluj.ro/		
Documentația de atribuire se accesează gratuit la adresa menționată anterior la secțiunea Achiziții publice.		
Data limită de primire a solicitărilor de clarificări: cel târziu 4 zile lucrătoare înainte de data limită pentru depunerea ofertelor la Registratura Curții de Apel Cluj.		
Solicitările de clarificări se vor transmite la adresa: curtecj@just.ro		
NOTĂ: <u>În măsura în care clarificările sunt solicitate în timp util</u>, răspunsul autorității contractante la aceste solicitări se va publica pe site-ul Curții de Apel Cluj la secțiunea Achiziții Publice nu mai târziu de 4 zile înainte de data limită stabilită pentru depunerea ofertelor.		
Răspunsurile însoțite de întrebările aferente se vor publica la adresa www.just.ro secțiunea Achiziții Publice, fără a se dezvălui identitatea celui care a solicitat clarificările.		

I.2) TIPUL AUTORITĂȚII CONTRACTANTE ȘI ACTIVITATEA PRINCIPALĂ (ACTIVITĂȚILE PRINCIPALE)

<input checked="" type="checkbox"/> Minister sau orice altă autoritate națională sau federală, inclusiv subdiviziunile regionale sau locale ale acestora	<input type="checkbox"/> Servicii publice generale
<input type="checkbox"/> Agenție/birou național sau federal	<input type="checkbox"/> Apărare
<input type="checkbox"/> Colectivitate teritorială	<input checked="" type="checkbox"/> Ordine și siguranță publică
<input type="checkbox"/> Agenție/birou regional sau local	<input type="checkbox"/> Mediu
<input type="checkbox"/> Organism de drept public	<input type="checkbox"/> Afaceri economice și financiare
<input type="checkbox"/> Instituție/agenție europeană sau organizație europeană	<input type="checkbox"/> Sănătate
	<input type="checkbox"/> Construcții și amenajări teritoriale
	<input type="checkbox"/> Protecție socială
	<input type="checkbox"/> Recreere, cultură și religie

<input type="checkbox"/> Altele (precizați): -----	<input type="checkbox"/> Educație <input type="checkbox"/> Altele (precizați): -----
Autoritatea contractantă acționează în numele altor autorități contractante da <input type="checkbox"/> nu x	

SECȚIUNEA II: OBIECTUL CONTRACTULUI

II.1) DESCRIERE

II.1.1) Denumirea dată contractului de autoritatea contractantă		
Contract de închiriere pentru un spațiu cu destinația de punct de prezentare și vânzare ziare și reviste juridice, în suprafață de 15,85 mp, amplasat în incinta Curții de Apel Cluj.		
II.1.2) Tipul contractului și locul de prestare a serviciilor - CONTRACT DE ÎNCHIRIERE SPAȚIU - punct de prezentare și vânzare ziare și reviste juridice.		
a) Lucrări <input type="checkbox"/>	b) Produse <input type="checkbox"/>	c) Servicii
Executare <input type="checkbox"/> Proiectare și executare <input type="checkbox"/> Executarea, prin orice <input type="checkbox"/> mijloace, a unei lucrări, conform cerințelor specificate de autoritatea contractantă	Cumpărare <input type="checkbox"/> Leasing <input type="checkbox"/> Închiriere <input type="checkbox"/> Închiriere cu opțiune de <input type="checkbox"/> cumpărare O combinație între acestea <input type="checkbox"/>	Categoria serviciilor:
Locul principal de executare	Locul principal de livrare	Locul principal de prestare Sediul Curții de Apel Cluj, str.Piața Ștefan cel Mare nr.1, Cluj-Napoca
II.1.3) Procedura implică Un contract de închiriere spațiu cu destinația de punct de prezentare și vânzare ziare și reviste juridice.		
II.1.4) Descrierea succintă a contractului de închiriere spațiu		
Închirierea spațiului de 15,85 mp situat la sediul Curții de Apel Cluj, cu destinația de punct de prezentare și vânzare ziare și reviste juridice, pentru angajații din Palatul de Justiție și vizitatori.		
II.1.5) Contractul NU intră sub incidența acordului privind contractele de achiziții publice. La organizarea licitației publice, vor fi respectate următoarele principii: - Principiul transparenței - punerea la dispoziția celor interesați a tuturor informațiilor referitoare la aplicarea procedurii de închiriere a spațiului; - Principiul liberei concurențe - asigurarea condițiilor pentru ca oricine să aibă dreptul, în condițiile legii, să devină locatar; Principiului tratamentului egal - respectiv aplicarea în mod nediscriminatoriu a criteriilor de selecție, astfel încât orice persoană publică să aibă șanse egale în competiția pentru închirierea spațiului disponibil; - Principiul evitării concurenței neloiale - potențialii chiriași-locatari, nu sunt implicați în nici un fel în pregătirea documentației și nu au acces la informații despre procedură prin intermediul membrilor comisiei de licitație; - Principiul confidențialității - respectiv garantarea protejării secretului comercial al potențialului chiriaș - locatar.		
II.1.6) Vor fi acceptate variante (oferte alternative)		nu x

II.2) DOMENIUL CONTRACTULUI

II.2.1) Conform specificațiilor din Caietul de sarcini.

II.2.2) Opțiuni (după caz)

Autoritatea contractantă își rezervă dreptul de a prelungi durata contractului în condițiile legii și cu acordul părților, prin act adițional, pentru încă 2 ani.

II.3) DURATA CONTRACTULUI SAU TERMENUL PENTRU FINALIZARE

Durata contractului: 1 an de la data semnării ambelor părți, cu posibilitate de prelungire pentru încă 2 ani în condițiile legii și cu acordul părților, prin act adițional.

II.4) AJUSTAREA PREȚULUI CONTRACTULUI

II.4.1. Ajustarea prețului contractului

nu X

Valoarea chiriei va fi fixă pe toată durata contractuală.

SECȚIUNEA III: INFORMAȚII JURIDICE, ECONOMICE, FINANCIARE ȘI TEHNICE

III.1) CONDIȚII REFERITOARE LA CONTRACT

III.1.1) Executarea contractului este supusă altor condiții speciale

nu x

III.1.5) Legislația aplicabilă

Procedura de licitație publică se desfășoară în conformitate cu :

- Legislație aplicabilă:
- Legea nr. 213 din 17 noiembrie 1998 privind bunurile proprietate publică, cu modificările și completările ulterioare;
- H.G. nr. 1.176 din 4 decembrie 2012 privind aprobarea închirierii unor suprafețe aflate în administrarea Ministerului Justiției și a instanțelor judecătorești, cu modificările și completările ulterioare;
- H.G. nr. 764 din 27 septembrie 2018 pentru modificarea și completarea anexei la H.G. nr. 1.176/2012 privind aprobarea închirierii unor suprafețe aflate în administrarea Ministerului Justiției și a instanțelor judecătorești.
- Legislație adiacentă : legislația în domeniul achizițiilor publice.

III. 2) CONDIȚII DE PARTICIPARE

III.2.1) Situația personală a operatorilor economici, inclusiv cerințele referitoare la înscrierea în registrul comerțului sau al profesiei

III.2.1.a) Situația personală a candidatului sau ofertantului:

Informații și formalități necesare pentru evaluarea respectării cerințelor

Declarații privind neîncadrarea în situațiile prevăzute de art.164, art.165, art.167 din Legea nr.98/2016 privind achizițiile publice.

Ofertanții, subcontractanții, terții susținători nu trebuie să se regăsească în situațiile prevăzute de art.164, art.165, art.167 din Legea nr.98/2016 privind achizițiile publice.

Solicitat

Se solicită **FORMULARELE 1, 1A, 1B** completate și prezentarea următoarelor documente de către ofertanți, subcontractanți, terți susținători (după caz).

- certificat de atestare fiscală ANAF privind lipsa datoriilor cu privire la plata impozitelor, taxelor sau a contribuțiilor la bugetul general consolidat, valabil la data depunerii ofertelor, din care să rezulte neîncadrarea în prevederile art.165. Se va depune documentul în copie cu mențiunea "conform cu originalul", certificată cu numele clar și semnătura reprezentantului legal sau împuternicit al ofertantului și ștampilă;

- certificat privind impozitele și taxele locale privind lipsa datoriilor cu privire la plata impozitelor, taxelor sau a contribuțiilor la bugetul local, valabil la data depunerii ofertelor, din care să rezulte neîncadrarea în prevederile

	<p>art.165. Se va depune documentul în copie cu mențiunea "conform cu originalul", certificată cu numele clar și semnătura reprezentantului legal sau împuternicit al ofertantului și ștampilă;</p> <ul style="list-style-type: none"> - cazier judiciar al operatorului economic și al membrilor organului de administrare, de conducere sau de supraveghere al respectivului operator economic, sau a celor ce au putere de reprezentare, de decizie sau de control în cadrul acestuia, așa cum rezultă din certificatul constatator emis de ONRC/actul constitutiv <p>Se va depune documentul în copie cu mențiunea "conform cu originalul", certificată cu numele clar și semnătura reprezentantului legal sau împuternicit al ofertantului și ștampilă.</p> <ul style="list-style-type: none"> - după caz, documente prin care se demonstrează faptul că operatorul economic poate beneficia de derogările prevăzute la art.166 alin 2, art.167 alin 2, art.171 din Legea 98/2016 privind achizițiile publice, sau alte documente edificatoare. Se vor depune documente în copie cu mențiunea "conform cu originalul", certificată cu numele clar și semnătura reprezentantului legal sau împuternicit al ofertantului și ștampilă. <p>Persoanele cu funcție de decizie din cadrul autorității contractante implicate în procedura de închiriere spațiu sunt :</p> <ul style="list-style-type: none"> - judecător Denisa Livia Băldean - Președintele Curții de Apel Cluj; - judecător Boer Maria - vicepreședintele Curții de Apel Cluj; - economist Radu Copaciu - Manager economic; - economist Veturia Draghici - Viza CFP; - jurist Mora Dan - Consilier juridic - inginer Horațiu Chis - Consilier tehnic de specialitate; - economist Medrea Bogdan - Expert superior Achiziții Publice. <p>Notă : În cazul în care operatorul economic este reprezentat de către o persoană împuternicită, alta decât cea menționată în certificatul constatator emis de ORC, se solicită împuternicirea (FORMULAR 14) respectivei persoane care semnează Declarațiile pe proprie răspundere, precum și restul documentelor depuse în ofertă.</p> <p>NOTĂ : Documentele solicitate vor fi valabile la data limită de depunere a ofertelor.</p>
<p>Declarație privind calitatea de participant la procedură Solicitat <input checked="" type="checkbox"/></p>	<p>Se solicită completarea FORMULARULUI 5.</p>

<p>Certificat de participare cu ofertă independentă Solicitat <input checked="" type="checkbox"/></p>	<p>1. Se solicită completarea FORMULARULUI 6.</p> <p>Notă : Notă : În cazul în care operatorul economic este reprezentat de către o persoană împuternicită, alta decât cea menționată în certificatul constatator emis de ORC, se solicită împuternicirea (FORMULAR 14) respectivei persoane care semnează Declarațiile pe proprie răspundere, precum și restul documentelor depuse în ofertă.</p> <p>NOTĂ : Documentele solicitate vor fi valabile la data limită de depunere a ofertelor.</p>
<p>III.2.1.b) Capacitatea de exercitare a activității profesionale</p>	
<p>Informații și formalități necesare pentru evaluarea respectării cerințelor</p>	
<p>Persoane juridice / fizice române</p> <p>Certificat constatator eliberat de Oficiul Registrului Comerțului de pe lângă tribunalul unde are sediul (eliberat cu cel mult 30 de zile înainte de data limită de depunere a ofertelor) din care să reiasă existența în domeniul de activitate al operatorului economic a codului CAEN corespunzător obiectului contractului sau similar.</p> <p>Solicitat <input checked="" type="checkbox"/></p>	<p>Operatorul economic va depune Certificat constatator eliberat de Oficiul Registrului Comerțului de pe lângă tribunalul unde are sediul (eliberat cu cel mult 30 de zile înainte de data limită de depunere a ofertelor) din care să reiasă existența în domeniul de activitate al operatorului economic a codului CAEN corespunzător obiectului contractului sau similar. Ofertantul își va asuma răspunderea cu privire la faptul că informațiile cuprinse în certificatul constatator sunt reale/valabile la data limită de depunere a ofertelor.</p> <p>Se va depune documentul în copie cu mențiunea "conform cu originalul" certificată cu numele clar și semnătura reprezentantului legal sau împuternicit al ofertantului și ștampilă.</p> <p><i>Informațiile cuprinse în Certificatul constatator trebuie să fie reale/actuale la data limita de depunere a ofertelor.</i></p>
<p>Persoane juridice / fizice străine</p>	<p>Cerință obligatorie: documente edificatoare care dovedesc o formă de înregistrare/atestare ori apartenență din punct de vedere profesional similare celor din România, în conformitate cu prevederile legale din țara în care ofertantul este rezident.</p> <p>Documentele vor fi prezentate în traducere autorizată, copie cu mențiunea "conform cu originalul", certificată cu numele clar și semnătura reprezentantului legal sau împuternicit al ofertantului și ștampilă.</p>
<p>III.2.2) Capacitatea economică și financiară</p>	
<p>Infirmații și/sau nivel(uri) minim(e) necesare pentru evaluarea respectării cerințelor menționate</p>	<p>Modalitatea de îndeplinire</p>

<p>- Fișă de informații generale din care să reiasă sediul, datele de identificare, numărul de tel/fax și adresa, inclusiv e-mail și web, codul fiscal și certificatul de înmatriculare/înregistrare, birourile filialelor/sucursalelor locale după caz, principala piață a afacerilor, cifra de afaceri globală pe ultimii 3 ani.</p> <p>Solicitat <input checked="" type="checkbox"/></p>	<p>1.Fișă de informații generale (FORMULAR 2). Operatorul economic va completa Formularul solicitat. Operatorii economici nou înființați vor completa cifra de afaceri pentru perioada de activitate corespunzătoare.</p>
<p>III.2.3.a) Capacitatea tehnică și/sau profesională</p>	
<p>Informații și/sau nivel(uri) minim(e) necesare pentru evaluarea respectării cerințelor menționate</p>	<p>Modalitatea de îndeplinire</p>
<p>Cerința 1 : - Declarație privind lista principalelor servicii prestate specifice/similare obiectului licitației publice în ultimii 3 ani, conținând valori, perioade de prestare, beneficiari, indiferent dacă aceștia din urmă sunt autorități contractante sau clienți privați. Solicitat <input checked="" type="checkbox"/></p> <p>Solicitat <input checked="" type="checkbox"/></p> <p>Cerința 2 : - Declarație care conține informații privind dotările specifice asumate pentru spațiul închiriat (obiecte și mijloace fixe) pe care ofertantul se angajează să le achiziționeze pentru îndeplinirea contractului.(amenajarea spațiului conform Caietului de sarcini). Solicitat <input checked="" type="checkbox"/></p> <p>Cerința 3 : Declarație pe proprie răspundere care conține informații privind asigurarea cu personal de specialitate, din care să rezulte că deține : minim 1 angajat care va desfășura activități specifice în spațiul închiriat (stand pentru publicații de specialitate juridică), precum și numirea unei persoane responsabilă</p>	<p>Cerința 1 : Operatorul economic va completa Formularul 3 și va depune contracte și documente prin care să confirme prestările de servicii similare, respectiv certificate/documente emise sau contrasemnate de către clientul beneficiar public sau privat care să conțină informații din care să rezulte faptul că serviciile au fost efectuate în conformitate cu obligațiile contractuale. Se vor depune documente în copie cu mențiunea "conform cu originalul", certificată cu numele clar și semnătura reprezentantului legal sau împuternicit al ofertantului și ștampilă;</p> <p>Cerința 2 : Operatorul economic va completa Formularul 4.</p> <p>Cerința 3 : Operatorul economic va depune Declarație pe proprie răspundere care conține informații privind asigurarea cu personal de specialitate, din care să rezulte că deține : minim 1 angajat care va desfășura activități specifice în spațiul închiriat (stand pentru publicații de specialitate juridică), precum și numirea unei persoane responsabilă direct de îndeplinirea contractului;</p>

<p>direct de îndeplinirea contractului; Solicitat <input checked="" type="checkbox"/></p> <p>Cerința 4 : Respectarea normelor privind securitatea și sănătatea în muncă și prevenirii și stingerii incendiilor în activitatea desfășurată Solicitat <input checked="" type="checkbox"/></p>	<p>Personalul va fi nominalizat, în dreptul fiecaruia trecându-se calitatea pentru care participa la procedura.</p> <p>Cerința 4 : Operatorul economic va depune declarație pe proprie răspundere prin care ofertantul își asumă obligația de a presta serviciul de vânzare de publicații de specialitate juridică în deplină concordanță cu normele legale în vigoare privind securitatea și sănătatea în muncă și prevenirea și stingerea incendiilor și de obținere a autorizațiilor și a avizelor necesare pe cheltuiuala sa pentru spațiul și dotările puse la dispoziție;</p>
--	--

<p>III.2.3) Contracte rezervate (după caz) nu x</p>	
<p>Contractul este rezervat unor ateliere protejate <input type="checkbox"/> Contractul va fi executat numai în cadrul unor programe de ocuparea forței de muncă protejate <input type="checkbox"/></p>	
<p>Informații privind subcontractații Solicitat <input checked="" type="checkbox"/></p> <p>Informații privind asociații Solicitat <input checked="" type="checkbox"/></p>	<p>Operatorul economic va depune o Declarație privind partea/părțile din contract care sunt îndeplinite de subcontractanți și specializarea acestora, precum și datele de identificare a subcontractanților propuși, după caz - FORMULARUL 7.</p> <p>De asemenea, se va prezenta un acord de subcontractare preliminar, urmând ca în cazul în care oferta sa este declarată câștigătoare să se prezinte contractul de subcontractare. În toate cazurile contractele de subcontractare nu pot să prevadă clauze contrare contractului de închiriere privind spațiul menționat în documentație.</p> <p>Notă : În cazul în care ofertantul nu are subcontractați va prezenta o declarație în acest sens.</p> <p>Informații privind asocierea cu alți operatori economici - se va completa Formularul 8 după caz</p> <p>Operatorul economic va depune un Acord/scrisoare preliminară de asociere în care se menționează că toți asociații își asumă răspunderea colectivă și solidară pentru îndeplinirea contractului, că liderul asociației este împuternicit să se oblige și să primească</p>

<p>Informatii privind susținerea financiară sau tehnico-economică Solicitat <input checked="" type="checkbox"/></p>	<p>instrucțiuni în numele tuturor asociațiilor și este răspunzător în nume propriu și în numele Asocierii pentru îndeplinirea contractului. În cazul în care oferta sa este declarată câștigătoare, operatorul economic format dintr-o asociere cu scopul de a depune oferta comună va prezenta autorității contractante, înainte de data semnării, contractul de asociere autentificat la notarul.</p> <p>În toate cazurile contractele de asociere nu pot să prevadă clauze contrare contractului de închiriere.</p> <p>Notă : In cazul în care ofertantul nu are asociați va prezenta o declarație în acest sens.</p> <p>Se solicită completarea FORMULARULUI 9 - Angajament terț susținător financiar și a FORMULARULUI 10- Angajament terț susținător tehnic și profesional.</p> <p>Notă : In cazul în care ofertantul nu are terți susținători va prezenta o declarație în acest sens.</p>
<p>OBSERVAȚII</p>	<p>În cazul în care comisia de evaluare constată că unul sau mai mulți ofertanți a/au omis să prezinte anumite documente prin care să confirme îndeplinirea cerințelor privind situația personală, capacitatea de exercitare a activității profesionale, situația economică și financiară, precum și capacitatea tehnică și profesională, aceasta va solicita ofertanților respectivi completarea documentelor care lipsesc, acordând în acest scop un termen rezonabil de timp.</p> <p>Comisia de evaluare, își rezervă dreptul de a solicita clarificări și completări formale sau de confirmare necesare pentru evaluarea fiecărei oferte, precum și perioada de timp acordată pentru transmiterea acestora.</p> <p>În cazul în care ofertantul nu transmite în perioada precizată de comisia de evaluare clarificările/răspunsurile solicitate sau clarificările/completările transmise nu sunt concludente <u>oferta sa va fi considerată inacceptabilă.</u></p>
	<p>Autoritatea contractantă își rezervă dreptul de a solicita pe parcursul derulării procedurii, prezentarea prin poștă, la sediul Curții de Apel Cluj din Str. Piața Ștefan cel Mare nr. 1, Cluj-Napoca, parter, Registratură <u>a oricărui document solicitat în Fișa de date în original sau copie legalizată sau a oricărui altor clarificari privind oferta depusa de operatorul</u></p>

economic.

III.3) CONDIȚII SPECIFICE PENTRU CONTRACTELE DE SERVICII

III.3.1) Prestarea serviciilor în cauză este rezervată unei anumite profesii	nu x
III.3.2) Persoanele juridice au obligația să indice numele și calificările profesionale ale membrilor personalului responsabili pentru prestarea serviciului.	nu X

SECȚIUNEA IV. PROCEDURĂ

IV.1) TIPUL PROCEDURII

IV.1.1) Tipul procedurii
Licitație publică X

IV.2) CRITERII DE ATRIBUIRE

IV.2.1) Criterii de atribuire (<i>bifați rubrica sau rubricile corespunzătoare</i>)	
prețul de închiriere cel mai ridicat (chiria cea mai mare)	X
Criteriul aplicat pentru atribuirea contractului de închiriere este «prețul de închiriere cel mai ridicat (chiria cea mai mare), conform Caiet de sarcini».	
Oferta se va face în lei.	
IV.2.2) Se va organiza o licitație electronică	nu x

IV.3) INFORMAȚII ADMINISTRATIVE

IV.3.1) Număr de referință atribuit dosarului de autoritatea contractantă (<i>după caz</i>)/Secretariatul Curții de Apel Cluj.
IV.3.6) Limba sau limbile în care poate fi redactată oferta sau cererea de participare RO
IV.3.7) Perioada minimă pe parcursul căreia ofertantul trebuie să își mențină oferta durată în luni: □□ sau în zile: 90 de zile de la termenul limită de primire a ofertelor

IV.4. PREZENTAREA OFERTEI

IV.4.1. Modul de prezentare a propunerii tehnice

Propunerea tehnică va fi întocmită punctual, în corespondență cu specificațiile tehnice din Caietul de sarcini, însoțită de o detaliere a activităților ce urmează a fi desfășurate în spațiul temporar disponibil ce va fi închiriat astfel încât să permită comisiei de evaluare verificarea corespondenței cu cerințele din caietul de sarcini, punct cu punct.

Cerințele impuse vor fi considerate ca fiind obligatorii, neîndeplinirea acestora ducând la respingerea ofertei ca fiind neconformă.

Propunerea tehnică depusă de către operatorul economic poate conține și alte informații considerate semnificative pentru evaluarea ofertei, suplimentar față de cerințele autorității contractante.

În cadrul propunerii tehnice, ofertantul va prezenta și o declarație pe proprie răspundere din care să rezulte că la elaborarea ofertei a ținut cont de obligațiile referitoare la condițiile de muncă și protecția muncii, în conformitate cu normele și reglementările legale în vigoare la nivel național și care vor fi respectate pe parcursul îndeplinirii contractului (FORMULAR 11).

Instituțiile competente de la care operatorii economici pot obține informații detaliate privind reglementările referitoare la condițiile de muncă și protecția muncii : Inspectoratul Teritorial de Muncă sau de pe site-ul <http://www.inspectmun.ro/Legislație/legislație.html>.

Adresa și locul de depunere a propunerii tehnice : Registratura Curții de Apel Cluj, str.piața Ștefan cel Mare nr.1, Cluj-Napoca, parter - în atenția Compartimentului achiziții publice.

Ofertele depuse prin alte mijloace decât cele menționate anterior nu vor fi luate în considerare.

IV.4.2. Modul de prezentare a propunerii financiare

Adresa și locul de depunere a propunerii financiare: Registratura Curții de Apel Cluj, str.Piața Ștefan cel Mare nr.1, Cluj-Napoca, parter - în atenția Compartimentului achiziții publice.

Se va completa FORMULARUL DE OFERTĂ împreună cu Centralizatorul de prețuri.

Oferta este fermă, în lei.

Ofertele depuse prin alte mijloace decât cele menționate anterior nu vor fi luate în considerare.

IV.4.3. Modul de prezentare a ofertei

a) Adresa și locul de depunere a ofertei: Registratura Curții de Apel Cluj, str.piața Ștefan cel Mare nr.1, Cluj-Napoca, parter - în atenția Compartimentului achiziții publice.

b) oferta (propunerea financiară, propunerea tehnică și documentele care însoțesc oferta - documentele de calificare) trebuie să fie numerotată, semnată și ștampilată, de persoanele competente, pe fiecare pagină.

De asemenea, ofertantul are obligația de a prezenta și un opis al documentelor - semnat și ștampilat.

Toate documentele depuse trebuie să fie clare, lizibile iar copiile vor avea mențiunea "Conform cu originalul".

DATA LIMITĂ PENTRU DEPUNEREA OFERTEI : 18.12.2018 ORA 12.00

Ofertele depuse prin alte mijloace decât cele menționate anterior nu vor fi luate în considerare.

c) Modul de prezentare al ofertei:

- oferta se constituie dintr-un plic exterior bine închis și netransparent pe care se trece denumirea și adresa autorității contractante și inscripția «OFERTĂ PENTRU PROCEDURA DE LICITAȚIE PUBLICĂ DIN DATA DE 18.12.2018, ORA 12. - ÎNCHIRIERE SPAȚIU PUNCT DE PREZENTARE ȘI VÂNZARE ZIARE ȘI REVISTE JURIDICE - A NU SE DESCHIDE ÎNAINTE DE DATA DE 18.12.2018 2016, ora 12.

Data și ora limită de depunere și de deschidere vor fi conform Invitației de participare.

Acest plic cuprinde:

- 3 plicuri interioare, bine închise și netransparente, astfel:

- un plic cu documentele de calificare (care însoțesc oferta) pe care se scrie denumirea și adresa ofertantului și inscripția «DOCUMENTE DE CALIFICARE»,

- un plic cu propunerea financiară, pe care se scrie denumirea și adresa ofertantului și inscripția «PROPUNERE FINANCIARĂ»,

- un plic cu propunerea tehnică, pe care se scrie denumirea și adresa ofertantului și inscripția «PROPUNERE TEHNICĂ»,

- în cazul documentelor emise de instituții/organisme oficiale abilitate în acest sens documentele respective trebuie să fie semnate și parafate conform prevederilor legale.

- orice ștersătură, adăugare, interliniere sau scris peste cel dinainte sunt valide doar dacă sunt vizate de către persoana/persoanele autorizată/autorizate să semneze oferta.

- plicurile interioare trebuie să fie marcate cu denumirea și adresa ofertantului, pentru a permite returnarea ofertei fără a fi deschisă, în cazul în care oferta respectivă este declarată întârziată.

- dacă plicul exterior nu este marcat conform prevederilor de mai sus sau dacă este depus la o altă adresă decât cea indicată în prezenta documentație de atribuire, autoritatea contractantă nu își asumă nici o responsabilitate pentru rătăcirea ofertei;

-de asemenea, autoritatea contractantă nu-și asumă nici o responsabilitate în cazul în care oferta nu este depusă la registratura unității până la termenul de depunere specificat în prezenta documentație de atribuire;

-ofertantul are obligația de a-și lua toate măsurile astfel încât oferta să fie depusă în termenul solicitat și la adresa indicată;

-plicul exterior va fi însoțit la depunere de o scrisoare de înaintare (conform **FORMULAR 13**) în două exemplare. Ofertele se înregistrează la Registratura Curții de Apel Cluj str. Piața Ștefan cel Mare nr. 1, Cluj-Napoca parter, în ordine cronologică sosirii lor - numărul de înregistrare (numărul, data, ora și minutul) se trece pe cele două exemplare ale scrisorii de înaintare (un exemplar se anexează la plicul exterior și un exemplar se remite ofertantului) și pe plicul exterior.

SECȚIUNEA VI: INFORMAȚII SUPLIMENTARE

VI.1) CONTRACTUL ESTE PERIODIC (<i>după caz</i>)	nu x
VI.2) Contractul se înscrie într-un proiect/program finanțat din fonduri comunitare	nu x
VI.3) ALTE INFORMAȚII (<i>după caz</i>) În cazul în care se constată că ofertele clasate pe primul loc au prețuri egale, autoritatea contractantă va solicita ofertanților prezentarea de noi propuneri financiare cu noi prețuri. In situatia in care egalitatea persista, comisia de evaluare va proceda la solicitarea unei noi propuneri financiare pana la diferențierea ofertanților.	

Consilier juridic,
jr. Dan Marius MORA



Întocmit,
ec. Bogdan MEDREA



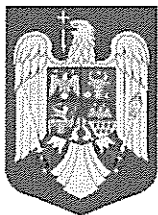

ROMÂNIA
CURTEA DE APEL CLUJ
CABINETUL PREȘEDINTELUI
Cluj-Napoca, P-ța Ștefan cel Mare, nr. 1,
Telefon 0264.593.865, fax. 0264.592.322
email: curtecluj@just.ro, ca-cluj-reg@just.ro
Prezentul document este supus reglementărilor aflate sub incidența
Regulamentului U.E. 2016/679



CAIET DE SARCINI

1. Denumirea achiziției: „Închiriere spațiu - punct de prezentare și vânzare ziare și reviste juridice”

2. Datele de identificare ale titularului dreptului de administrare:

Curtea de Apel Cluj
Adresa: Cluj-Napoca, str. Piața Ștefan cel Mare nr. 1, cod poștal 400133
Telefon: +40-264.593.865
Fax: 0264.592.322

3. Descrierea bunului imobil care face obiectul închirierii:

Spațiu cu destinația de punct de prezentare și vânzare ziare și reviste juridice din incintă

- suprafața utilă = 15,85 mp
- amplasament - sediul Curții de Apel Cluj, parter
- spațiul este racordat (fără contorizare individuală) la instalația de energie electrică (220V);
- finisaje: pardoseala - mozaic

4. Destinația bunului imobil care face obiectul închirierii și obiective urmărite de titularul dreptului de administrare

Închirierea se face în scopul organizării în acest spațiu a unui punct de prezentare și vânzare ziare și reviste juridice, pentru personalul instanțelor din incinta palatului de justiție Cluj, vizitatorilor și personalului altor instituții.

Obiectivele titularului dreptului de administrare, având calitatea de locator, sunt:

- asigurarea condițiilor de vânzare a publicațiilor de specialitate juridică contra-cost pentru personalul propriu și vizitatori;
- folosirea eficientă a spațiului situat în imobilul proprietate publică a statului în care își desfășoară activitatea și pe care îl administrează;
- amenajarea spațiului de închiriat în concordanță cu spațiul existent în oglindă, care are aceeași destinație;
- întreținerea spațiului pentru menținerea în stare de funcționare permanentă.

5. Cerințe și regimul de exploatare a bunului închiriat

a) Orarul de funcționare al punctului de vânzare publicații de specialitate juridică este între orele 8,00 - 16,00, de luni până vineri, cu posibilitatea modificării în funcție de programul instituției și în acord cu părțile contractante.

b) Obligațiile locatarului:

- să predea spațiul închiriat, precum și toate accesoriile/dotările existente în starea corespunzătoare destinației în vederea căreia a fost închiriat, pe bază de proces verbal de predare-primire;

c) să asigure contra-cost utilitățile - energie electrică;

Obligațiile locatarului:

- să ia în primire bunul închiriat și să îl întrebuințeze, pe toată durata închirierii, spațiul ca un bun proprietar, cu bună-credință și potrivit destinației de punct de prezentare și vânzare ziare și reviste juridice, purtând răspunderea pentru toate pagubele produse din culpa sa;
- să achite contravaloarea chiriei, rezultată în urma licitației și care nu poate fi mai mică de 28,426 lei/mp reprezentând nivelul minim al chiriei stabilită prin HCL nr.238/2009 actualizată cu rata inflației pentru spațiul închiriat la termenul prevăzut în contract, respectiv în termen de 5 zile lucrătoare de la data primirii facturii;
- locatarul se obligă să plătească lunar către locator contravaloarea consumului de energie electrică, Contravaloarea utilităților va fi achitată în termen de 5 zile lucrătoare de la data primirii facturii, pentru neachitarea acesteia în termenul stabilit chiriașul plătește o penalizare de 0,25% pentru fiecare zi de întârziere, începând cu următoarea zi după scadență și până la stingerea obligației.
- să execute la timp și în bune condiții lucrările de întreținere și reparații normale care îi incumbă (potrivit art. 1802 C civ), în vederea menținerii spațiului închiriat în starea în care l-a primit în momentul închirierii contractului; să nu tulbure bunul mers al activităților desfășurate în sediul Curții de Apel Cluj;
- să răspundă pentru deteriorarea totală sau parțială a spațiului închiriat, precum și a dotărilor acestuia, care s-ar datora culpei sale;
- să doteze și să amenajeze ambiental spațiul destinat comercializării de publicații de specialitate juridică : în suprafață de 15,85 mp din incinta palatului de justiție Cluj, etc., fără nici un aport din partea locatorului;
- amenajarea va conține ușă sticlă cu dimensiunea de 114 cm x 220 cm, luminator în ramă aluminiu 114 cm x 95 cm, parchet trafic intens 15.85 mp culoare crem și plintă 17 ml, iar ca mobilier 9 corpuri de bibliotecă, 1 corp de bibliotecă de colț, 1 dulap închis, 1 birou, 2 fotolii și 1 scaun birou, precum și instalație electrică aparentă pe pat PVC, 5 corpuri led, în conformitate cu Anexa A (valoare estimată 25.000 lei);
- locatarul va monta un contor electric individual, pentru spațiul închiriat, pe cheltuiala proprie, necesar contorizării energiei electrice în vederea facturării consumului real, periodic de către locator.
- să permită locatorului să controleze modul în care este utilizat spațiul închiriat și starea acestuia în maxim 1 zi de la solicitarea scrisă a acestuia;
- nu va putea efectua intervenții (modificare, adăugire, găurire, lipire etc.) asupra arhitecturii spațiilor în care își desfășoară activitatea, decât cu avizul Curții de Apel Cluj;
- să asigure și să respecte normele de protecție a mediului și de igienă sanitară a spațiului închiriat;
- să asigure și să respecte normele de protecția muncii și normele de P.S.I. Măsurile de asigurare pe linia protecției muncii și P.S.I., autorizarea, instruirea personalului propriu, precum și cercetarea eventualelor accidente de muncă și înregistrarea acestora sunt în sarcina și pe cheltuiala locatarului;
- să asigure curățenia permanentă a spațiului închiriat;
- să respecte Legea nr. 132/2010 privind colectarea deșeurilor reciclabile;
- să permită exercitarea controlului efectuat de către persoanele desemnate și comunicate de către Curtea de Apel Cluj cu privire la respectarea tuturor condițiilor impuse
- să asigure desfășurarea unei activități de comercializare de publicații de specialitate juridică, autorizată în conformitate cu legislația în vigoare, obținând toate autorizațiile și avizele de funcționare pentru spațiul pus la dispoziție, din venituri proprii, dacă se impun;

- să demareze activitatea în spațiul închiriat după obținerea tuturor avizelor/autorizațiilor necesare;
- la expirarea/încetarea contractului să restituie spațiul închiriat în stare de folosință și curățenie în care l-a primit;
- stabilește împreună cu persoana desemnată din partea Curții de Apel Cluj lista cu publicații care urmează a fi comercializate;

6. Criteriul de atribuire utilizat:

Prețul de închiriere cel mai ridicat (chiria cea mai mare), dar nu mai puțin de 28,426 lei/mp. Valoarea a fost stabilită conform HCL 238/28.04.2009 indexată cu rata inflației (IPC al INS).

7. Cerințe minime obligatorii referitoare la publicațiile care vor fi comercializate în spațiul închiriat, impuse de titularul dreptului de administrare (locator) pentru participării la licitație și câștigătorul acesteia

Locatarul va stabili și va întocmi o listă cu ziarele și revistele juridice pe care le va comercializa, sau urmează să le comercializeze o dată pe an sau ori de câte ori îi este solicitat acest demers de către locator, pe care o va prezenta Curții de Apel Cluj.

8. Componenta economico-financiară

- Grupul țintă al obiectului prestării acestui serviciu îl reprezintă numărul salariaților Curții de Apel Cluj care își desfășoară activitatea în domeniul juridic, precum și a vizitatorilor;
- Intervalul de prestare al acestui serviciu este, de regulă, între orele 8.00 - 16.00 ;
- Pentru desfășurarea activității de comercializare a publicațiilor de specialitate juridică, în spațiul închiriat, locatarul va achita lunar Curții de Apel Cluj contravaloarea chiriei, și contravaloarea energiei electrice,
- Durata contractului de închiriere: 1 an de la data semnării contractului între cele 2 părți, cu posibilitate de prelungire prin act adițional.

Consilier tehnic,

ing. Horațiu CHIȘ



Mobilier stand publicații juridice

①

- Corp bibliotecă (A₁ + A₂) = 5 buc
 - ↳ A₁ = L 75 x l 55 x H 77 cm
 - ↳ A₂ = L 75 x l 25 x H 150 cm
- Corp bibliotecă (B₁ + B₂) = 1 buc
 - ↳ B₁ (identice A₁) doar L = 80 cm
 - ↳ B₂ (identice A₂) doar L = 80 cm
- Corp corp C = 1 buc
 - ↳ L x l x H = nesăchită
- Corp bibliotecă D = 2 buc
(1+2)
 - ↳ D₁ (identice A₁) - L = 40 cm
 - ↳ D₂ (identice A₂), doar L = 40 cm
- Corp bibliotecă E = 1 buc
(1+2)
 - ↳ E₁ (identice A₁), doar L = 90 cm
 - ↳ E₂ (identice A₂), doar L = 90 cm

②

- Dulap inclinat F - 1 buc
↳ L = 60 cm x l 57,5 cm x H = 229,5 cm
- Birou cu roll-box incorporat = 1 buc (4)
↳ L 120 cm x l 65 x H 70 cm
- Copac pt. corpuri de iluminat
↳ L x l -> mesi scurte

PLAN MOBILARE stand publicatii juridice
 in oglinda cu:
 PLAN MOBILARE Libriei dej CA (3)

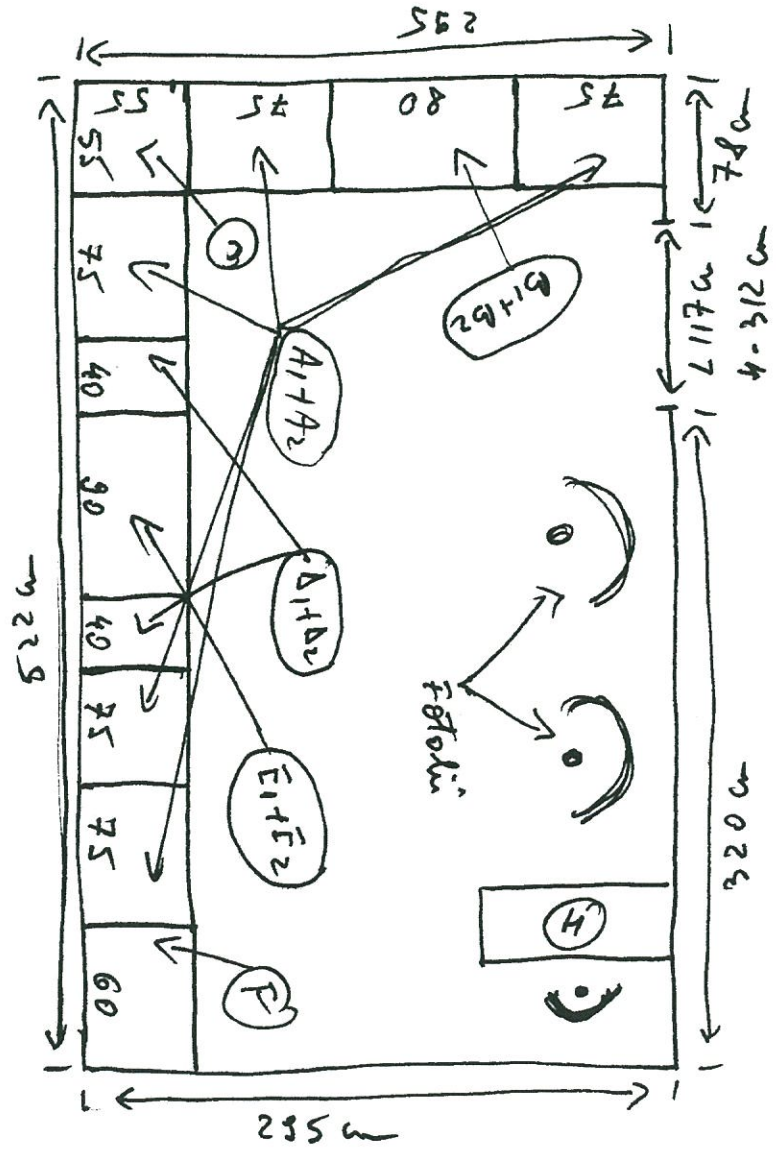

Schite mobilier ;

(4)

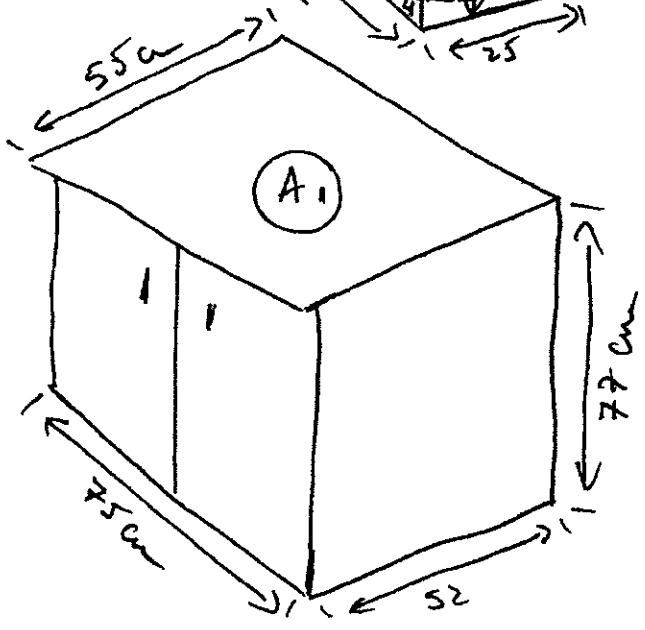
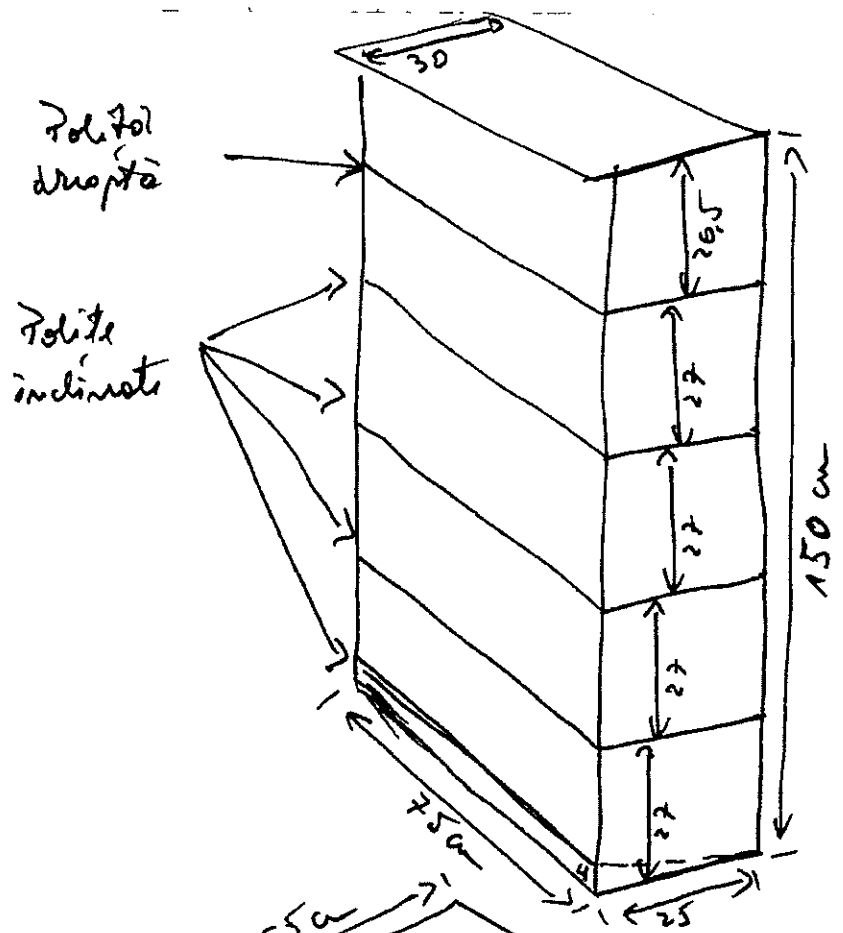

5

2

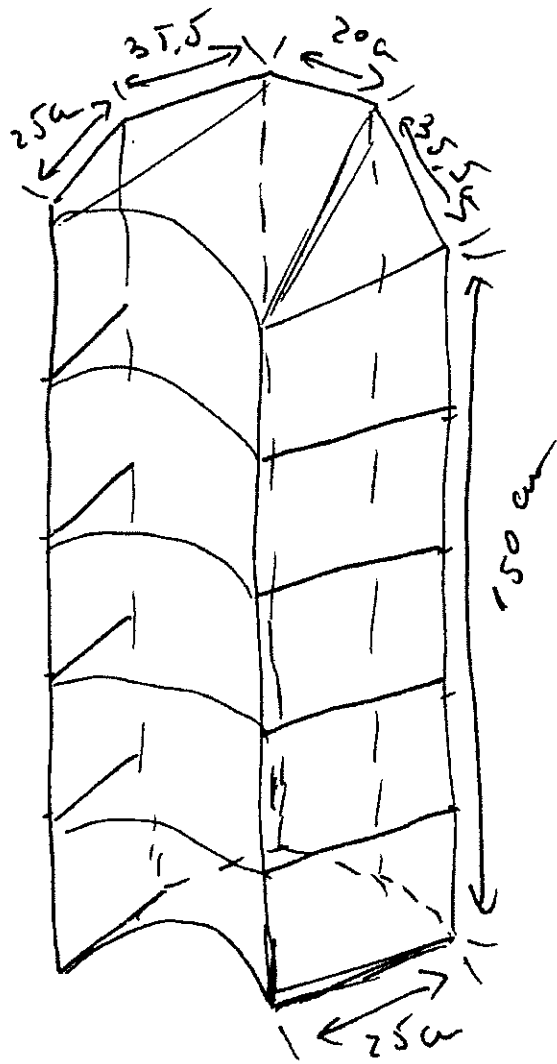

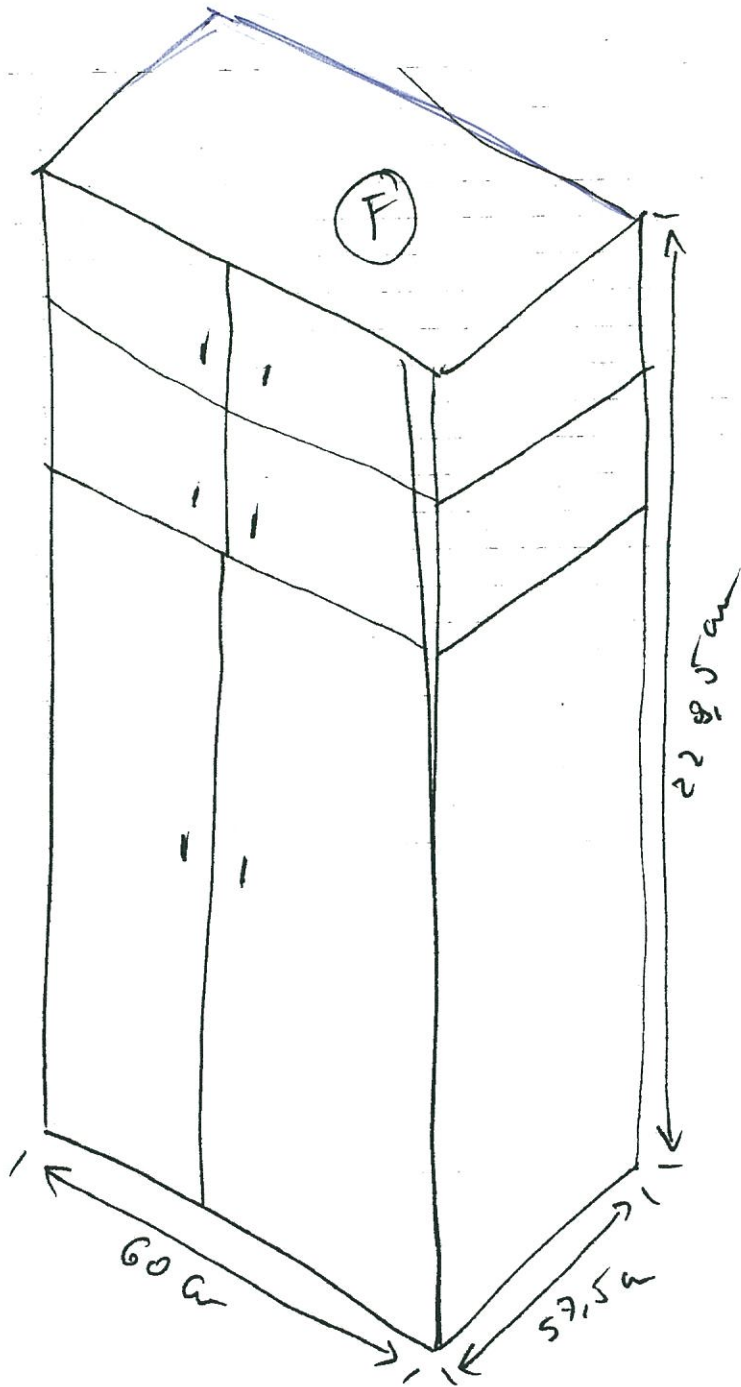

7

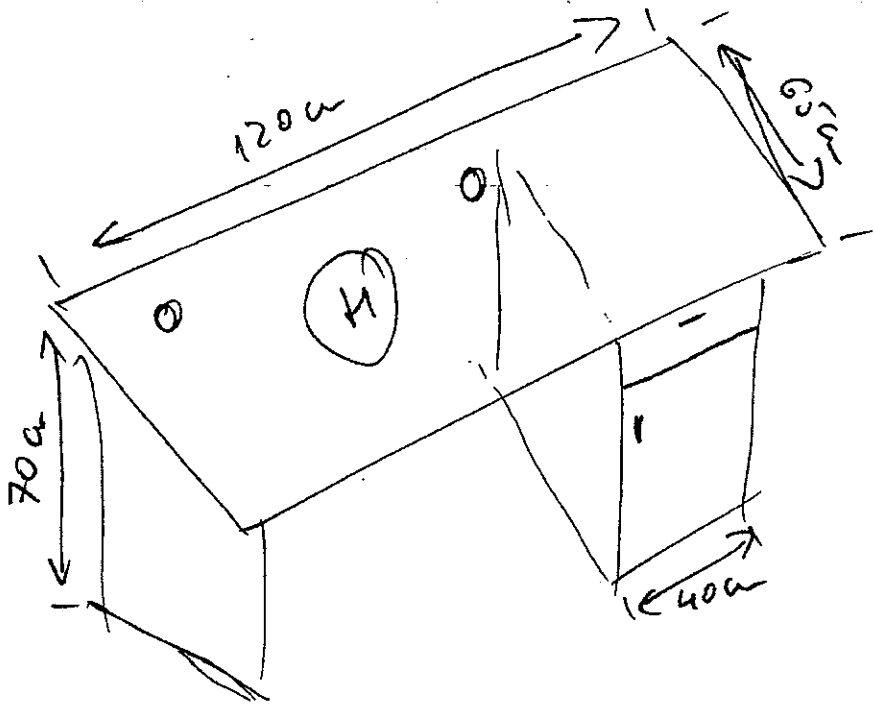

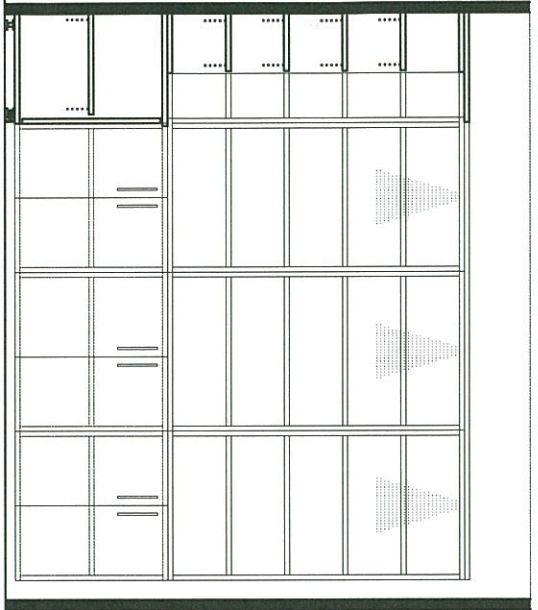

vedere corp mobilier - B

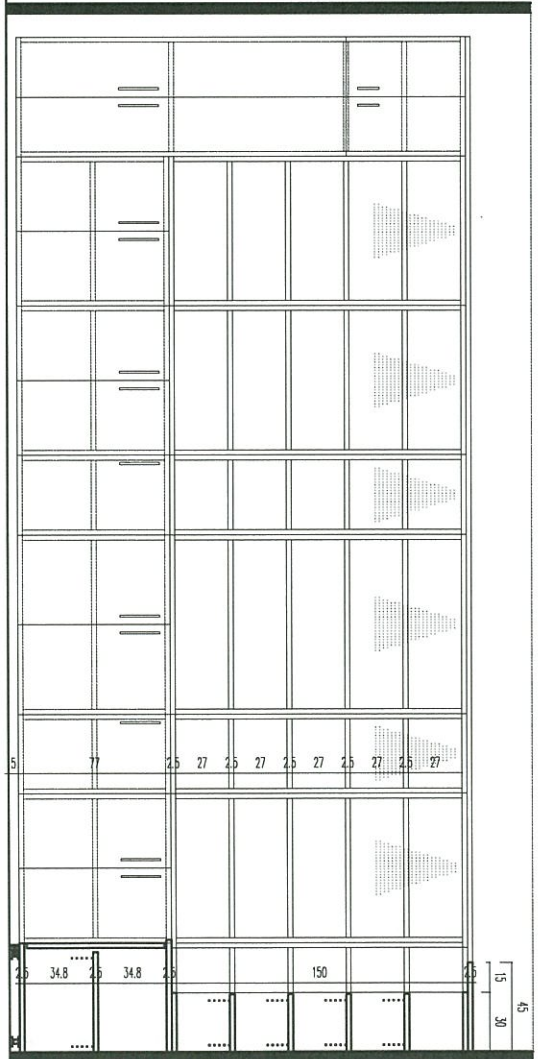

vedere corp mobilier - A



foto spatiu studiat



PLAN MOBILARE LIBRARIE



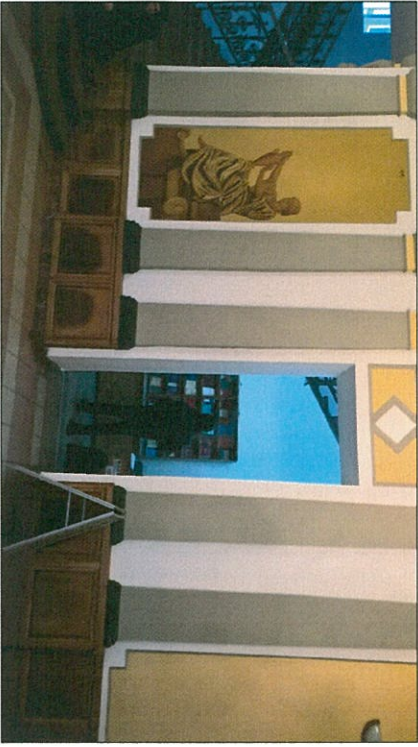
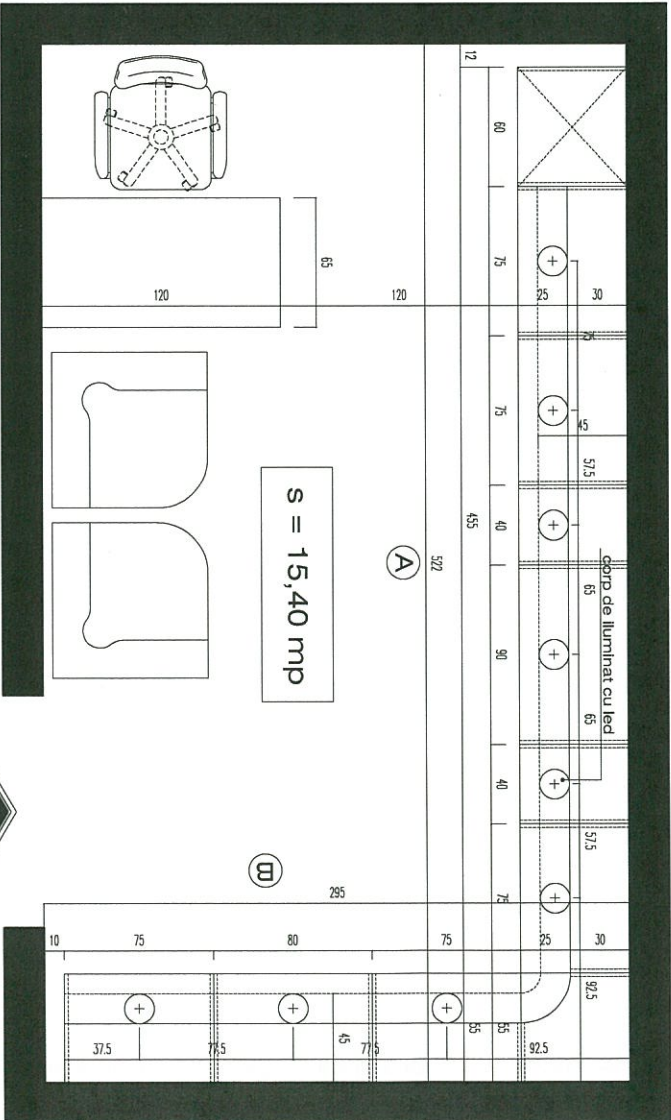

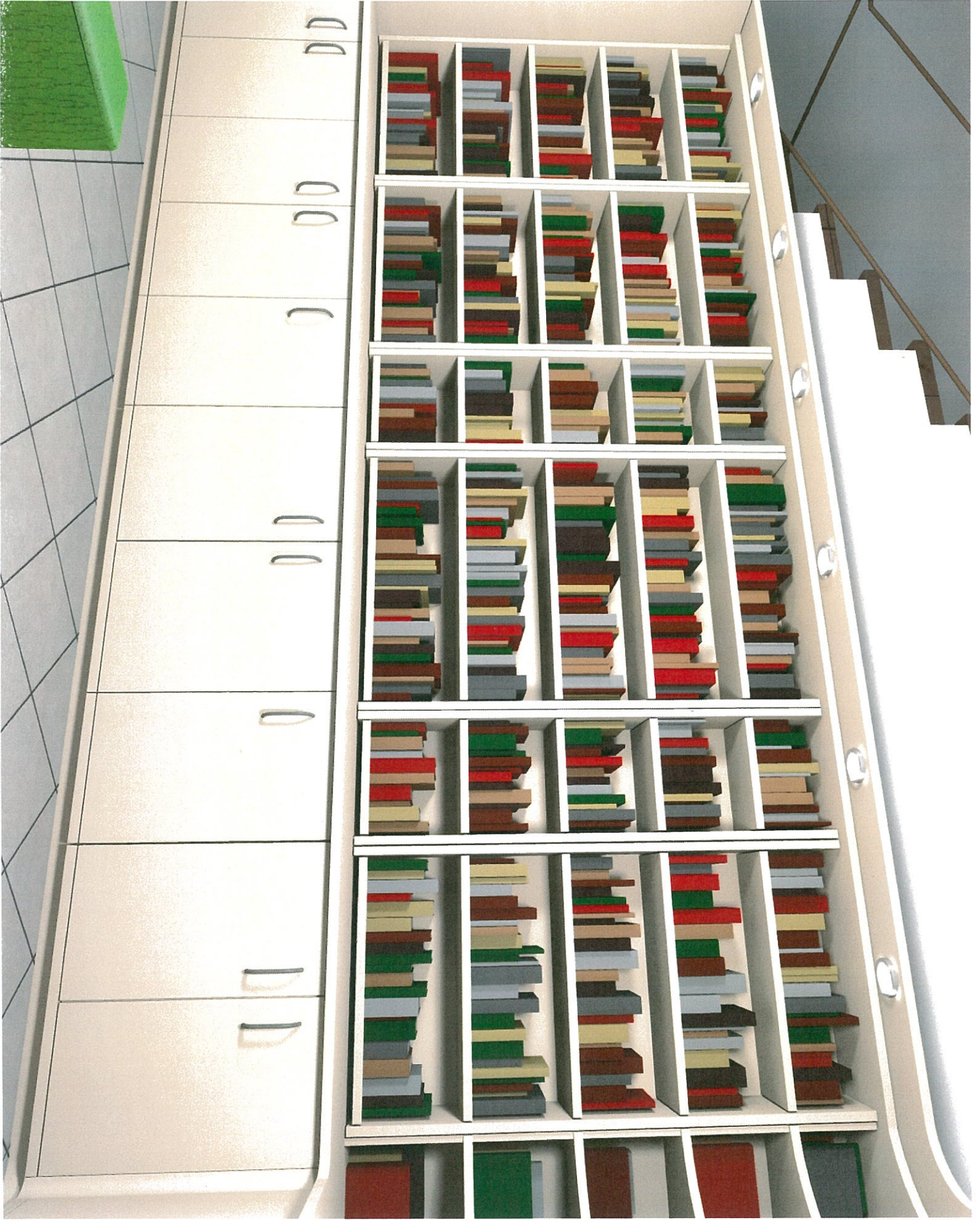

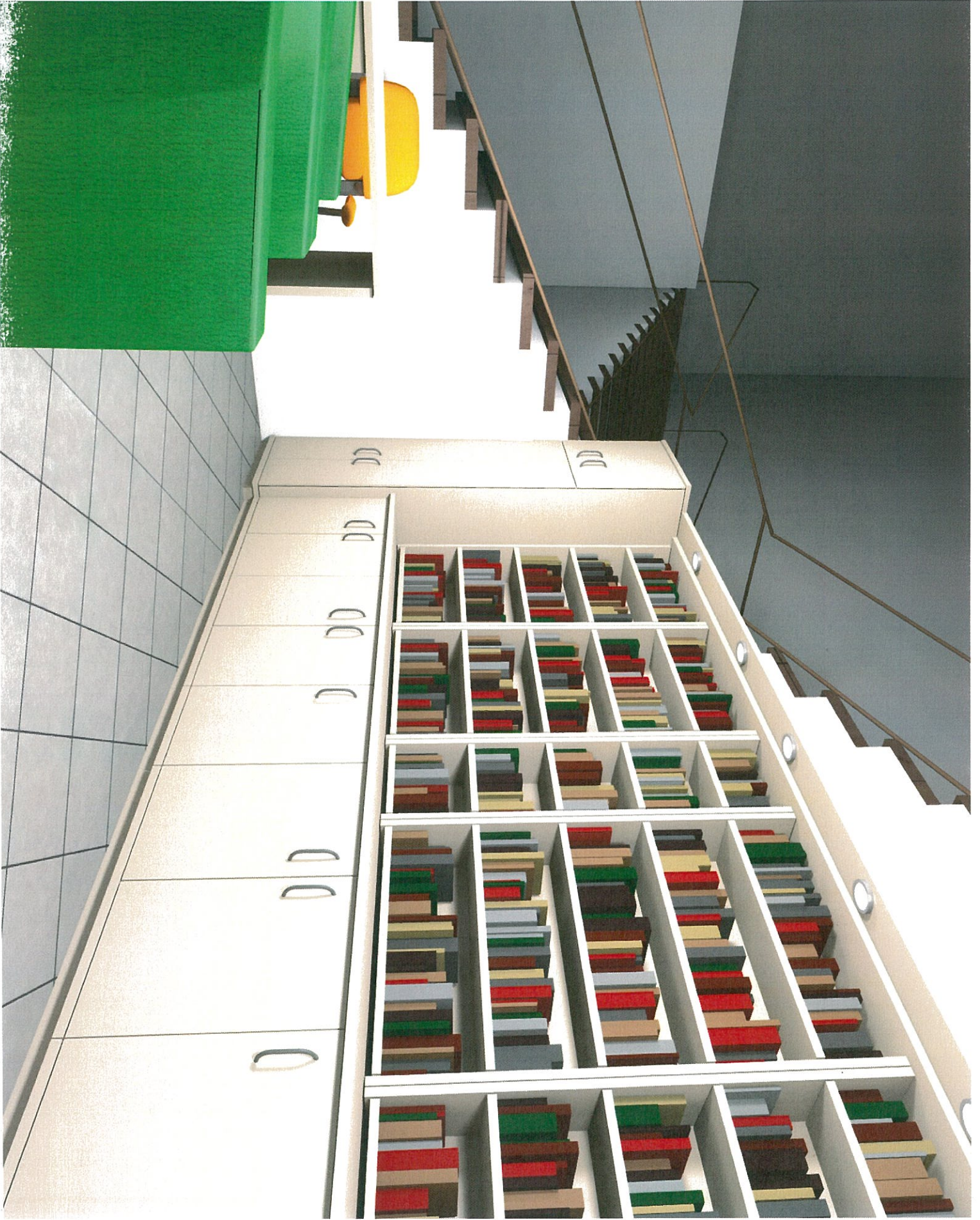













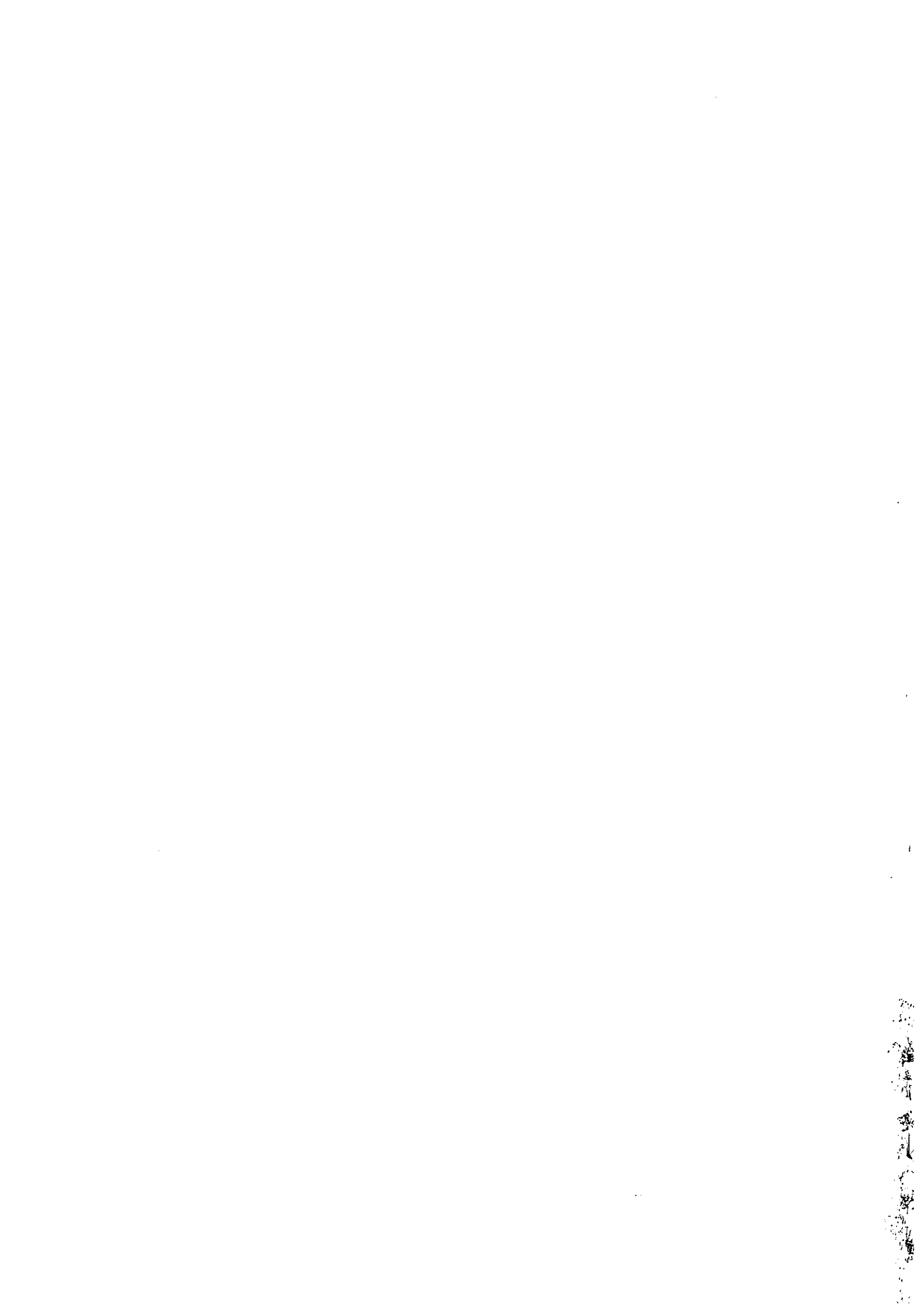

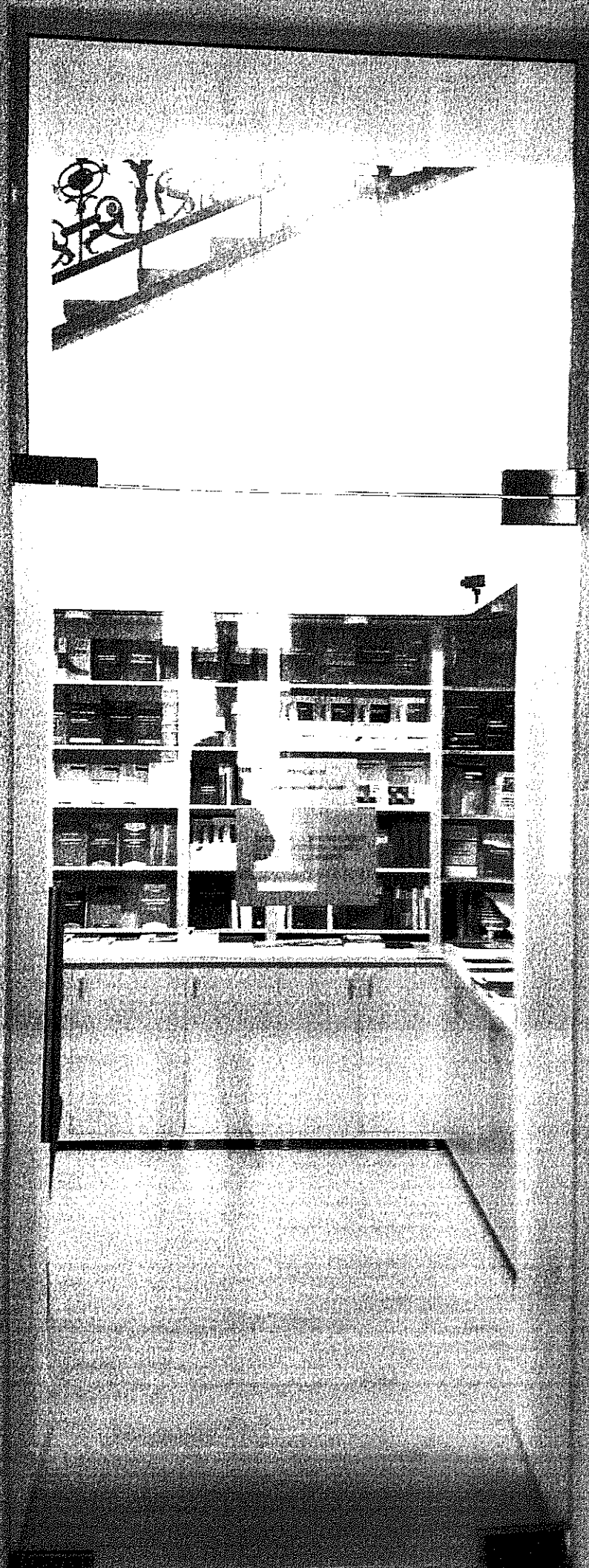

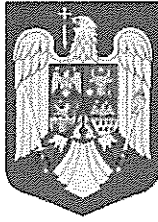

R O M Â N I A
CURTEA DE APEL CLUJ
CABINETUL PREȘEDINTELUI
Cluj-Napoca, P-ța Ștefan cel Mare, nr. 1,
Telefon 0264.593.865, fax. 0264.592.322
email: curtecj@just.ro, ca-cluj-reg@just.ro
Prezentul document este supus reglementărilor aflate sub incidența
Regulamentului U.E. 2016/679



Nr.

CONTRACT DE ÎNCHIRIERE

Între

1. Părțile contractului

CURTEA DE APEL CLUJ, cu sediul în Cluj-Napoca, str. Piața Ștefan cel Mare nr. 1, cod poștal 400133, tel./fax: +04-264.593.865/+04-264.592.322, cod fiscal 17705260, adresa internet www.curteadeapelcluj.ro, cont nr.: deschis la Trezoreria Municipiului Cluj, reprezentată prin doamna judecător Denisa Livia BĂLDEAN, președintele Curții de Apel Cluj, în calitate de **locator**, pe de o parte

și

SC SRL, cu sediul în Str nr., Jud și punct de lucru în, str..... nr....., et....., telefon :, fax :, email :, înregistrată la Oficiul Registrului Comerțului de pe lângă Tribunalul sub nr....., având CUI, cont trezorerie deschis la Trezoreria și reprezentată legal prin - în calitate de **administrator, locator**, pe de altă parte.

2. Definiții

În prezentul contract următorii termeni vor fi interpretați astfel:

- contract** - reprezintă prezentul contract și toate Anexele sale.
- Locator și locator** - părțile contractante, așa cum sunt acestea numite în prezentul contract;
- prețul contractului** - prețul plătit de locatorului de către locator, în baza contractului, pentru îndeplinirea integrală și corespunzătoare a tuturor obligațiilor asumate prin contract;

d. **forța majoră** - un eveniment mai presus de controlul părților, care nu se datorează greșelii sau vinei acestora, care nu putea fi prevăzut la momentul încheierii contractului și care face imposibilă executarea și, respectiv, îndeplinirea contractului; sunt considerate asemenea evenimente: războaie, revoluții, incendii, inundații sau orice alte catastrofe naturale, restricții apărute ca urmare a unei carantine, embargou, enumerarea nefiind exhaustivă ci enunțiativă. Nu este considerat forță majoră un eveniment asemenea celor de mai sus care, fără a crea o imposibilitate de executare, face extrem de costisitoare executarea obligațiilor uneia din părți;

e. **zi** - zi calendaristică; **an** - 365 de zile.

3. Interpretare

3.1 În prezentul contract, cu excepția unei prevederi contrare, cuvintele la forma singular vor include forma de plural și vice versa, acolo unde acest lucru este permis de context.

3.2 Termenul "**zi**" sau "**zile**" sau orice referire la zile reprezintă zilele calendaristice dacă nu se specifică în mod diferit.

4. Obiectul contractului

4.1 Locatorul închiriază, iar locatarul primește cu chirie spațiul în suprafață utilă de 15,85 mp, situat la sediul Curții de Apel Cluj, denumit în continuare spațiul, în scopul asigurării contra cost, a publicațiilor de specialitate juridică, pentru salariații Curții de Apel Cluj și vizitatori.

4.2 Spațiul se predă în stare de folosință cu instalațiile și inventarul prevăzute în procesul-verbal de predare-primire încheiat între părți, care face parte integrantă din prezentul contract.

5. Destinația

5.1 Destinația Spațiului este de desfășurare de activități de **punct de prezentare și vânzare ziare și reviste juridice**, schimbarea destinației acestuia nefiind permisă în nicio situație.

5.2 Locatarul își asumă întreaga responsabilitate pentru îndeplinirea tuturor cerințelor și condițiilor legale pentru desfășurarea activității menționate la alin. 1.

6. Chiria

6.1. Quantumul lunar al chiriei va fi în sumă de lei/mp, respectiv lei/total suprafața (15,85 mp).

6.2 Locatarul este obligat să achite chiria începând cu expirarea termenului de finalizare a lucrărilor, după montarea mobilierului, de la data semnării procesului verbal de începere a activității, nu mai târziu de cel mult 5 zile de la această dată.

6.3 Chiria se achită în contul locatorului în termen de 5 zile lucrătoare de la data primirii facturii. Factura va fi emisă în prima zi lucrătoare a lunii pentru luna în curs.

6.4 După expirarea scadentei, chiriașul este pus de drept în întârziere conform art.1523 din Codul Civil .

6.5 Pentru neachitarea chiriei în termenul stabilit, chiriașul va plăti locatorului o penalitate de 0,25% din suma restanta pentru fiecare zi de întârziere, începând cu următoarea zi după scadenta și până la stingerea obligației.

7. Durata contractului

7.1 Prezentul contract de închiriere se încheie pe o perioadă de 1 an, cu începere de la data de pana la data de

7.2 Prezentul contract poate fi prelungit prin act adițional, pentru o perioadă de maxim 2 ani de la data expirării perioadei prevăzută la alineatul precedent.

7.3 Părțile sunt obligate ca în termen de minim 60 de zile înainte de expirarea perioadei contractuale să-și notifice în scris una, celeilalte, intenția de a prelungi sau nu contractul.

8. Documentele contractului

8.1 - Documentele contractului sunt:

- Propunerea financiară
- Propunerea tehnică
- Caietul de sarcini

9. Obligațiile părților

A. Obligațiile locatorului

- a) să predea locatarului Spațiul, precum și toate dotările existente dacă este cazul, în starea corespunzătoare destinației în vederea căreia a fost închiriat, pe bază de proces verbal de predare-primire;
- b) să asigure contra-cost utilitățile (energie electrică, apă rece, canalizare, salubritate) pentru Spațiul închiriat necesar realizării activităților specifice unui punct de comercializare a publicațiilor de specialitate.
- c) să garanteze pe chiriaș contra tuturor viciilor Spațiului, care împiedică sau micșorează folosirea lui, cu excepția viciilor aparente nereclamate în condițiile art. 1790 și 1690 Cod civil.
- d) să asigure locatarului folosința liniștită și utilă a Spațiului pe toată durata locațiunii.
- e) să emită lunar factura privind c/valoarea chiriei și a consumului de energie electrică.

B. Obligațiile locatarului

- a) să execute lucrările de igienizare a spațiilor închiriate;
- b) să ia în primire bunul închiriat și să întrebuințeze, pe toată durata închirierii, spațiul ca un bun proprietar, cu bună-credință și potrivit destinației de punct de prezentare și vânzare ziare și reviste juridice, purtând răspunderea pentru toate pagubele produse din culpa sa;
- c) să achite contravaloarea chiriei pentru spațiul închiriat în cuantum și la termenul prevăzut la art. 6, respectiv în termen de 5 zile lucrătoare de la data primirii facturii;
- d) locatarul se obligă să plătească lunar către locator contravaloarea consumului de energie electrică, Contravaloarea utilităților va fi achitată în termen de 5 zile lucrătoare de la data primirii facturii, pentru neachitarea acesteia în termenul stabilit chiriașul plătind o

penalizare de 0,25% pentru fiecare zi de întârziere, începând cu următoarea zi după scadență și până la stingerea obligației.

e) să execute la timp și în bune condiții lucrările de amenajare, întreținere și reparații normale care îi incumbă (potrivit art. 1802 C civ), în vederea menținerii spațiului închiriat în starea în care l-a primit în momentul închirierii contractului, cu respectarea solicitărilor din caietul de sarcini privind amenajarea spațiului impusă de locator

f) să nu tulbure activitățile desfășurate în sediul Curții de Apel Cluj;

g) să răspundă pentru deteriorarea totală sau parțială a spațiului închiriat, precum și a dotărilor acestuia, care s-ar datora culpei sale;

h) să doteze spațiul închiriat și să-l amenajeze conform solicitărilor din caietul de sarcini ,fără nici un aport din partea locatorului;

i) să permită locatorului să controleze modul în care este utilizat spațiul închiriat și starea acestuia în maxim 1 zi de la solicitarea scrisă a acestuia;

j) să amenajeze spațiul închiriat din fonduri proprii, în conformitate cu solicitările din caietul de sarcini; nu va putea efectua intervenții (modificare, adăugire, găurire, lipire etc.) asupra arhitecturii spațiilor în care își desfășoară activitatea, decât cu avizul Curții de Apel Cluj

k) să asigure și să respecte normele de protecție a mediului și de igiena a spațiului închiriat;

l) să asigure și să respecte normele de protecția muncii și normele de P.S.I. Măsurile de asigurare pe linia protecției muncii și P.S.I, autorizarea, instruirea personalului propriu, precum și cercetarea eventualelor accidente de muncă și înregistrarea acestora sunt în sarcina și pe cheltuiala locatarului;

m) să respecte Legea nr.132/2010 privind colectarea deșeurilor reciclabile;

n) să asigure curățenia permanentă a spațiului închiriat;

o) să permită exercitarea controlului efectuat de către persoanele desemnate și comunicate de către Curtea de Apel Cluj cu privire la respectarea tuturor condițiilor impuse

p) să asigure desfășurarea unei activități autorizate în conformitate cu legislația în vigoare, obținând toate autorizațiile și avizele de funcționare pentru spațiul și dotările puse la dispoziție, din venituri proprii

r) să demareze activitatea în spațiul închiriat după obținerea tuturor avizelor/autorizațiilor de funcționare;

s) să asigure un ambient plăcut, adecvat beneficiarilor serviciilor oferite.

ș) la expirarea/încetarea contractului să restituie spațiul închiriat în stare de folosință și curățenie în care l-a primit, precum și dotările acestuia în stare de funcționare, conform procesului verbal de predare-primire;

t) stabilește împreună cu persoana desemnată din partea Curții de Apel Cluj lista cu publicațiile de specialitate juridică care urmează a fi comecializate în incinta spațiului.

10. Interdicția subînchirierii sau a cesiunii

11.1 Pe toata durata contractului, locatarului îi este interzisă subînchirierea în tot sau în parte, cesiunea sau orice altă formă de înstrăinare către terți a bunului închiriat, conform art.1805 Cod Civil.

11. Răspundere contractuală

12.1 Nerespectarea de către părțile contractante a obligațiilor cuprinse în prezentul contract, atrage răspunderea contractuală a părții în culpă.

12.2 Pentru nerespectarea totală sau parțială ori pentru executarea defectuoasă a vreuneia din clauzele contractuale, partea în culpă datorează celeilalte părți daune interese.

12. Încetarea contractului de închiriere

12.1 Contractul de închiriere a Spațiului încetează în următoarele condiții:

- a). prin denunțare unilaterală cu condiția notificării prealabile într-un termen de minim 60 de zile;
- b). la expirarea duratei stabilită în contract ;
- c). prin reziliere pentru neîndeplinirea obligațiilor, debitorul aflându-se de drept în întârziere în acord cu 1523 C civ;
- d). dacă bunul închiriat este distrus în întregime sau nu mai poate fi folosit potrivit destinației (încetare de drept)
- e). dacă bunul este înstrăinat sau nu se mai găsește în administrarea locatorului (încetare de drept)

12.2 La data încetării contractului conform clauzelor prezentului contract, locatarul este obligat să evacueze spațiul în maxim 5 zile de la intervenirea cauzei de încetare. În situația în care continuă să ocupe spațiul și după această dată, locatarul va plăti locatorului, cu titlu de clauză penală, o sumă reprezentând 200 lei pe fiecare zi de întârziere, până la data eliberării efective a spațiului.

13. Forța majoră

13.1 Forța majoră este constatată de o autoritate competentă.

13.2 Forța majoră exonerează părțile contractante de îndeplinirea obligațiilor asumate prin prezentul contract, pe toată perioada în care aceasta acționează.

13.3 Îndeplinirea contractului va fi suspendată în perioada de acțiune a forței majore, dar fără a prejudicia drepturile ce li se cuveneau părților până la apariția acesteia.

13.4 Partea contractantă care invocă forța majoră are obligația de a notifica celeilalte părți, imediat și în mod complet, producerea acesteia și să ia orice măsuri care îi stau la dispoziție în vederea limitării consecințelor.

14. Soluționarea litigiilor

14.1 *Locatorul si Locatarul* vor face toate eforturile pentru a rezolva pe cale amiabila, prin tratative directe, mediere, orice neintelegere sau disputa care se poate ivi între ei în cadrul sau în legătura cu îndeplinirea contractului.

14.2 Dacă *Locatorul* și *Locatarul* nu reușesc să rezolve în mod amiabil o divergență contractuală, și nici prin mediere, fiecare poate solicita ca disputa să se soluționeze de către instanțele judecătorești competente din România.

15. Limba care guvernează contractul

Limba care guvernează contractul este limba română.

16. Comunicări

16.1 Orice comunicare între părți, referitoare la îndeplinirea prezentului contract, trebuie să fie transmisă în scris.

16.2 Orice document scris trebuie înregistrat atât în momentul transmiterii cât și în momentul primirii.

16.3 Comunicările între părți se pot face și prin telefon, telegramă, telex, fax sau e-mail cu condiția confirmării în scris a primirii comunicării.

17. Legea aplicabilă contractului

Contractul va fi interpretat conform legilor din România.

Părțile au înțeles să încheie azi prezentul contract în două exemplare, câte unul pentru fiecare parte.

LOCATOR,
CURTEA DE APEL CLUJ

LOCATAR,
S.C. SRL

PREȘEDINTELE CURȚII DE APEL CLUJ
Judecător Denisa Livia BĂLDEAN

MANAGER ECONOMIC
Economist Radu COPACIU

CONSILIER JURIDIC
Jurist Marius Dan MORA

SECȚIUNEA IV
FORMULARE ȘI MODELE

Formularele și modelele sunt destinate operatorilor economici pentru a le facilita elaborarea ofertei.

FORMULARUL 1

Ofertantul/Ofertantul asociat/Terțul susținător/Subcontractant

_____ (denumirea/numele)

DECLARAȚIE

Subsemnatul, reprezentant împuternicit al _____,
(denumirea/numele și sediul/adresa operatorului economic)

în calitate de ofertant/ofertant asociat/terț susținător/subcontractant al ofertantului declar pe propria răspundere, sub sancțiunea excluderii din procedură și a sancțiunilor aplicate faptei de fals în acte publice, că în ultimii 5 ani nu am fost condamnat prin hotărâre definitivă a unei instanțe judecătorești, pentru comiterea uneia dintre infracțiunile prevăzute la art. 164 din Legea 98/2016 privind atribuirea contractelor de achiziție publică, respectiv:

- a) constituirea unui grup infracțional organizat, prevăzută de art. 367 din Legea nr. 286/2009 privind Codul penal, cu modificările și completările ulterioare, sau de dispozițiile corespunzătoare ale legislației penale a statului în care respectivul operator economic a fost condamnat;
- b) infracțiuni de corupție, prevăzute de art. 289-294 din Legea nr. 286/2009, cu modificările și completările ulterioare, și infracțiuni asimilate infracțiunilor de corupție prevăzute de art. 10-13 din Legea nr. 78/2000 pentru prevenirea, descoperirea și sancționarea faptelor de corupție, cu modificările și completările ulterioare, sau de dispozițiile corespunzătoare ale legislației penale a statului în care respectivul operator economic a fost condamnat;
- c) infracțiuni împotriva intereselor financiare ale Uniunii Europene, prevăzute de art. 18¹-18⁵ din Legea nr. 78/2000, cu modificările și completările ulterioare, sau de dispozițiile corespunzătoare ale legislației penale a statului în care respectivul operator economic a fost condamnat;
- d) acte de terorism, prevăzute de art. 32-35 și art. 37-38 din Legea nr. 535/2004 privind prevenirea și combaterea terorismului, cu modificările și completările ulterioare, sau de dispozițiile corespunzătoare ale legislației penale a statului în care respectivul operator economic a fost condamnat;
- e) spălarea banilor, prevăzută de art. 29 din Legea nr. 656/2002 pentru prevenirea și sancționarea spălării banilor, precum și pentru instituirea unor măsuri de prevenire și combatere a finanțării terorismului, republicată, cu modificările ulterioare, sau finanțarea terorismului, prevăzută de art. 36 din Legea nr. 535/2004, cu modificările și completările ulterioare, sau de dispozițiile corespunzătoare ale legislației penale a statului în care respectivul operator economic a fost condamnat;
- f) traficul și exploatarea persoanelor vulnerabile, prevăzute de art. 209-217 din Legea nr. 286/2009, cu modificările și completările ulterioare, sau de dispozițiile corespunzătoare ale legislației penale a statului în care respectivul operator economic a fost condamnat;
- g) fraudă, în sensul articolului 1 din Convenția privind protejarea intereselor financiare ale Comunităților Europene din 27 noiembrie 1995.

De asemenea, declar pe propria răspundere, sub sancțiunea excluderii din procedură și a sancțiunilor aplicate faptei de fals în acte publice, ca niciun membru al organului de administrare, de conducere sau de supraveghere al societății sau cu putere de reprezentare, de decizie sau de control în cadrul acesteia nu face obiectul excluderii așa cum este acesta definit la art. 164 (1) din Legea 98/2016.

Subsemnatul declar că informațiile furnizate sunt complete și corecte în fiecare detaliu și înțeleg că autoritatea contractantă are dreptul de a solicita, în scopul verificării și confirmării declarațiilor orice documente doveditoare de care dispunem.

Data completării

Ofertant//Ofertant asociat/Terț susținător/Subcontractant

(nume, prenume, semnătura autorizată, ștampilă)

Ofertant/Ofertant asociat/Terț sustinător/Subcontractant
.....
(denumirea)

DECLARAȚIE

Subsemnatul, reprezentant împuternicit al
(denumirea operatorului economic), în calitate de ofertant/ofertant asociat/terț
sustinător/subcontractant al ofertantului, la procedura de (se menționează
procedura) pentru atribuirea contractului de achiziție publică având ca obiect
..... (denumirea serviciului), la data de (zi/luna/an), organizată de
..... (denumirea autorității contractante), declar pe propria răspundere că nu mă aflu în
situațiile prevăzute la art. 165 din Legea nr. 98/2016 privind achizițiile publice.

Subsemnatul declar că informațiile furnizate în scopul demonstrării îndeplinirii
criteriilor de calificare sunt complete și corecte în fiecare detaliu și înțeleg ca autoritatea
contractantă are dreptul de a solicita, în scopul verificării și confirmării declarațiilor, orice
documente doveditoare de care dispun.

Înțeleg ca în cazul în care această declarație nu este conformă cu realitatea sunt
pasibil de încălcarea prevederilor legislației penale privind falsul în declarații.

.....
Data completării

Operator economic,
.....
(semnătură autorizată)

Ofertantul/Ofertantul asociat/Subcontractantul/Terțul susținător

_____ (denumirea/numele)

DECLARAȚIE PRIVIND EVITAREA CONFLICTULUI DE INTERES

Subsemnatul, reprezentant împuternicit al (denumirea operatorului economic), în calitate de ofertant/ofertant asociat/terț susținător/subcontractant al ofertantului, la procedura de (se menționează procedura) pentru atribuirea contractului de închiriere având ca obiect (denumirea serviciului, la data de (zi/luna/an), organizată de (denumirea autorității contractante), declar pe propria răspundere că nu mă aflu în oricare din următoarele situații prevăzute la art. 167 din Legea nr. 98/2016 privind achizițiile publice.

Subsemnatul declar că informațiile furnizate în scopul demonstrării îndeplinirii criteriilor de calificare sunt complete și corecte în fiecare detaliu și înțeleg ca autoritatea contractantă are dreptul de a solicita, în scopul verificării și confirmării declarațiilor, orice documente doveditoare de care dispun.

Înțeleg ca în cazul în care această declarație nu este conformă cu realitatea sunt pasibil de încălcarea prevederilor legislației penale privind falsul în declarații.

.....
Data completării

Ofertant/Ofertant asociat/ Subcontractant/Terț susținător

.....
(nume, prenume, semnătura autorizată, ștampilă)

Persoanele cu funcție de decizie din cadrul autorității contractante, în ceea ce privește organizarea, derularea și finalizarea procedurii de atribuire, sunt cele menționate în fișa de date a achiziției.

OPERATOR ECONOMIC

(denumirea/numele)

INFORMATII GENERALE

1. Denumirea/numele:
2. Codul fiscal:
3. Adresa sediului central:
4. Persoană de contact :
5. Telefon:
Fax:
E-mail/web:
6. Certificatul de inmatriculare/inregistrare _____
(numarul, data si locul de inmatriculare/inregistrare)
7. Obiectul de activitate, pe domenii: _____
(in conformitate cu prevederile din statutul propriu)
8. Birourile filialelor/sucursalelor locale, daca este cazul: _____
(adrese complete, telefon/fax, certificate de inmatriculare/inregistrare)
9. Principala piata a afacerilor:
10. Cifra de afaceri pe ultimii 3 ani:

Anul	Cifra de afaceri anuala la 31 decembrie (mii lei)	Cifra de afaceri anuala la 31 decembrie (echivalent euro)
1. 2015	_____	_____
2. 2016	_____	_____
3. 2017	_____	_____
Media anuala:	_____	

Operator economic,

(semnatura autorizata)

Operator economic

(denumirea/numele)

**DECLARAȚIE
PRIVIND LISTA PRINCIPALELOR
PRESTĂRI DE SERVICII**

Subsemnatul, reprezentant împuternicit al (denumirea/numele și sediul/adresa ofertantului), declar pe propria răspundere, sub sancțiunile aplicabile faptei de fals în acte publice, că datele prezentate în tabelul anexat sunt reale.

Subsemnatul declar că informațiile furnizate sunt complete și corecte în fiecare detaliu și înțeleg că autoritatea contractantă are dreptul de a solicita, în scopul verificării și confirmării declarațiilor, situațiilor și documentelor care însoțesc oferta, orice informații suplimentare în scopul verificării datelor din prezenta declarație.

Subsemnatul autorizez prin prezenta orice instituție, societate comercială, bancă, alte persoane juridice să furnizeze informații reprezentanților autorizați ai (denumirea și adresa autorității contractante) cu privire la orice aspect tehnic și financiar în legătură cu activitatea noastră.

Operator economic,
.....
(semnătură autorizată)

Nr crt	Obiect contract	Denumirea/nume beneficiar /client Adresa	Calitatea prestatorului*)	Preț total contract	Procent îndeplinit de prestator (%)	Perioadă derulare contract **)
1						
2						
...						

Operator economic,
(semnătură autorizată)

*)Se precizează calitatea în care a participat la îndeplinirea contractului, care poate fi de: contractant unic sau contractant conducător (lider de asociație); contractant asociat; subcontractant.

**) Se va preciza data de începere și de finalizare a prestării.

Operator economic

(denumirea/numele)

DECLARAȚIE

Privind utilajele, instalațiile, echipamentele tehnice, mobilier

Subsemnatul, reprezentant împuternicit al (denumirea/numele și sediul/adresa ofertantului), declar pe propria răspundere, sub sancțiunile aplicabile faptei de fals în acte publice, că datele prezentate în tabelul anexat sunt reale.

Subsemnatul declar că informațiile furnizate sunt complete și corecte în fiecare detaliu și înțeleg că autoritatea contractantă are dreptul de a solicita, în scopul verificării și confirmării declarațiilor, situațiilor și documentelor care însoțesc oferta, orice informații suplimentare în scopul verificării datelor din prezenta declarație.

Subsemnatul autorizez prin prezenta orice instituție, societate comercială, bancă, alte persoane juridice să furnizeze informații reprezentanților autorizați ai (denumirea și adresa autorității contractante) cu privire la orice aspect tehnic și financiar în legătură cu activitatea noastră.

Operator economic,

.....
(semnătură autorizată)

LISTĂ

privind utilajele, instalațiile, echipamentele tehnice

Nr. crt.	Denumire utilaj/echipament/instalație/mobilier	U.M	Cantitate	Forma de deținere	
				Proprietate	În chirie ¹

¹ Autoritatea contractantă poate solicita copii după documentele care atestă forma de proprietate a dotărilor. În cazul în care ofertantul intenționează să beneficieze de susținerea tehnică a unui terț, acest formular va fi însoțit de angajamentul ferm al terțului, încheiat în formă autentică, prin care acesta se obligă să îi pună la dispoziție utilajele necesare pentru îndeplinirea contractului de achiziție publică.

Operator economic _____
(denumirea/numele)

DECLARATIE PRIVIND CALITATEA DE PARTICIPANT LA PROCEDURĂ

1. Subsemnatul, reprezentant
(denumirea operatorului economic), declar pe propria raspundere, sub sanctiunile aplicate faptei de fals in acte publice, ca, la procedura pentru atribuirea contractului de închiriere avand ca obiect, particip si depun oferta:
 în nume propriu;
 ca asociat în cadrul asociației;
 ca subcontractant al;
(Se bifează opțiunea corespunzătoare)
2. Subsemnatul declar că:
 nu sunt membru al niciunui grup sau rețele de operatori economici;
 sunt membru in grupul sau rețeaua a cerei lista cu date de recunoastere o prezint in anexa.
(Se bifeaza optiunea corespunzatoare)
3. Subsemnatul declar ca voi informa imediat autoritatea contractanta daca vor interveni modificari in prezenta declaratie la orice punct pe parcursul derularii procedurii de atribuire a contractului de închiriere sau, in cazul in care vom fi desemnati castigatori, pe parcursul derularii contractului de închiriere.
4. De asemenea, declar ca informatiile furnizate sunt complete si corecte in fiecare detaliu si inteleg ca autoritatea contractanta are dreptul de a solicita, in scopul verificarii si confirmarii declaratiilor, situatiilor si documentelor care insotesc oferta, orice informatii suplimentare in scopul verificarii datelor din prezenta declaratie.
5. Subsemnatul autorizez prin prezenta orice institutie, societate comerciala, banca, alte persoane juridice sa furnizeze informatii reprezentantilor autorizati ai(denumirea si adresa autoritatii contractante) cu privire la orice aspect tehnic si financiar in legatura cu activitatea noastra.

Operator economic,

.....
(semnătura autorizată)

CERTIFICAT de participare la licitație cu oferta independenta

I. Subsemnatul/Subsemnații,, reprezentant/reprezentanți legali al/aiîntreprindere/asociere care va participa la procedura de licitație publică organizată de, în calitate de autoritate contractantă, cu nr.....din data de.....certific/certificăm prin prezenta că informațiile conținute sunt adevărate și complete din toate punctele de vedere.

II. Certific/Certificăm prin prezenta, în numele..... , următoarele:

1. am citit și am înțeles conținutul prezentului certificat;
 2. consimt/consimțim descalificarea noastră de la procedura de licitație publică în condițiile în care cele declarate se dovedesc a fi neadevărate și/sau incomplete în orice privință;
 3. fiecare semnătură prezentă pe acest document reprezintă persoana desemnată să înainteze oferta de participare, inclusiv în privința termenilor conținuți de ofertă;
 4. în sensul prezentului certificat, prin *concurrent* se înțelege oricare persoană fizică sau juridică, alta decât ofertantul în numele căruia formulăm prezentul certificat, care ofertează în cadrul aceleiași proceduri de licitație publică sau ar putea oferta, întrunind condițiile de participare;
 5. oferta prezentată a fost concepută și formulată în mod independent față de oricare concurrent, fără a exista consultări, comunicări, înțelegeri sau aranjamente cu aceștia;
 6. oferta prezentată nu conține elemente care derivă din înțelegeri între concurenți în ceea ce privește prețurile/tarifele, metodele/formulele de calcul al acestora, intenția de a oferta sau nu la respectiva procedură sau intenția de a include în respectiva ofertă elemente care, prin natura lor, nu au legătură cu obiectul respectivei proceduri;
 7. oferta prezentată nu conține elemente care derivă din înțelegeri între concurenți în ceea ce privește calitatea, cantitatea, specificații particulare ale produselor sau serviciilor oferite;
 8. detaliile prezentate în ofertă nu au fost comunicate, direct sau indirect, niciunui concurrent înainte de momentul oficial al deschiderii publice, anunțată de contractor.
- III. Sub rezerva sancțiunilor prevăzute de legislația în vigoare, declar/declarăm că cele consemnate în prezentul certificat sunt adevărate și întrutotul conforme cu realitatea.

Operator economic,

.....

OPERATOR ECONOMIC

(denumirea/numele)

**DECLARAȚIE PRIVIND PARTEA/PĂRȚILE DIN CONTRACT CARE SUNT ÎNDEPLINITE DE
SUBCONTRACTANȚI ȘI SPECIALIZAREA ACESTORA**

Subsemnatul, reprezentant împuternicit al,
(denumirea/numele și sediul/adresa ofertantului)
declar pe propria răspundere, sub sancțiunile aplicate faptei de fals în acte publice, că datele prezentate în tabelul anexat sunt reale.

Subsemnatul declar că informațiile furnizate sunt complete și corecte în fiecare detaliu și înțeleg că autoritatea contractantă are dreptul de a solicita, în scopul verificării și confirmării declarațiilor, situațiilor și documentelor care însoțesc oferta, orice informații suplimentare în scopul verificării datelor din prezenta declarație.

Subsemnatul autorizez prin prezenta orice instituție, societate comercială, bancă, alte persoane juridice să furnizeze informații reprezentanților autorizați ai cu privire la orice aspect tehnic și
(denumirea și adresa autorității contractante)
financiar în legătura cu activitatea noastră.

Prezenta declarație este valabilă până la data de
(se precizează data expirării perioadei de valabilitate a ofertei)

Nr. Crt.	Denumire subcontractant	Partea/părțile din contract ce urmează a fi subcontractante	Acord subcontractor cu specimen de semnătură

Operator,
.....
(semnatura autorizată)

Model ACORD DE ASOCIERE

ACORD DE ASOCIERE

în vederea participării la procedura de atribuire a contractului de închiriere

1. Părțile acordului :

_____, reprezentată prin....., în calitate de.....

(denumire operator economic, sediu, telefon)

și

_____ reprezentată prin....., în calitate de.....

(denumire operator economic, sediu, telefon)

2. Obiectul acordului:

2.1 Asociații au convenit să desfășoare în comun următoarele activități:

a) participarea la procedura de închiriere organizată de
.....(denumire autoritate contractantă) pentru atribuirea contractului de(obiectul contractului)

b) derularea în comun a contractului de închiriere în cazul desemnării ofertei comune ca fiind câștigătoare.

2.2 Alte activități ce se vor realiza în comun:

1. _____

2. _____

2.3 Contribuția financiară/tehnică/profesională a fiecărei părți la îndeplinirea contractului de închiriere este:

1. _____ % S.C. _____

2. _____ % S.C. _____

2.4 Repartizarea beneficiilor sau pierderilor rezultate din activitățile comune desfășurate de asociați se va efectua proporțional cu cota de participare a fiecărui asociat, respectiv:

1. _____ % S.C. _____

2. _____ % S.C. _____

3. Durata asocierii

3.1 Durata asocierii constituite în baza prezentului acord este egală cu perioada derulării procedurii de închiriere și se prelungește corespunzător cu perioada de îndeplinire a contractului (în cazul desemnării asocierii ca fiind câștigătoare a procedurii de închiriere).

4. Condițiile de administrare și conducere a asociației:

4.1 Se împuternicește SC....., având calitatea de lider al asociației pentru întocmirea ofertei comune, semnarea și depunerea acesteia în numele și pentru asocierii constituită prin prezentul acord.

4.2 Se împuternicește SC....., având calitatea de lider al asociației pentru semnarea contractului de închiriere în numele și pentru asocierii constituită prin prezentul acord, în cazul desemnării asocierii ca fiind câștigătoare a procedurii de închiriere).

5. Încetarea acordului de asociere

5.1 Asocierii își încetează activitatea ca urmare a următoarelor cauze:

a) expirarea duratei pentru care s-a încheiat acordul;

b) neîndeplinirea sau îndeplinirea necorespunzătoare a activităților prevăzute la art. 2 din acord;

c) alte cauze prevăzute de lege.

6 Comunicări

6.1 Orice comunicare între părți este valabil îndeplinită dacă se va face în scris și va fi transmisă la adresa/adresele, prevăzute la art.....

6.2 De comun acord, asociații pot stabili și alte modalități de comunicare.

7 Litigii

7.1 Litigiile intervenite între părți se vor soluționa pe cale amiabilă, iar în caz de nerezolvare vor fi soluționate de către instanța de judecată competentă.

8. Alte clauze: _____

Prezentul acord a fost încheiat într-un număr de.....exemplare, câte unul pentru fiecare parte, astăzi.....(data semnării lui)

Liderul asociației:

(denumire autoritate contractantă)

ASOCIAT 1, _____

ASOCIAT 2, _____

Notă!: Prezentul acord de asociere constituie un model orientativ și se va completa în funcție de cerințele specifice ale obiectului contractului/contractelor.

Terț susținător financiar.....
(denumirea)

ANGAJAMENT
privind susținerea financiară
a ofertantului/candidatului/grupului de operatori economici

Către,
Curtea de Apel Cluj
Str. Piața Ștefan cel Mare. Nr. 1, Cluj-Napoca

Cu privire la procedura pentru atribuirea contractului
(denumirea contractului de închiriere), noi(denumirea terțului susținător financiar), având sediul înregistrat la (adresa terțului susținător financiar), ne obligăm, în mod ferm, necondiționat și irevocabil, să punem la dispoziția (denumirea ofertantului/grupului de operatori economici) toate resursele financiare necesare pentru îndeplinirea integrală și la termen a tuturor obligațiilor asumate de acesta/aceștia conform ofertei prezentate și contractului de închiriere ce urmează a fi încheiat între ofertant și autoritatea contractantă.

Acordarea susținerii financiare nu implică alte costuri pentru achizitor, cu excepția celor care au fost incluse în propunerea financiară.

În acest sens, ne obligăm în mod ferm, necondiționat și irevocabil, să punem la dispoziția (denumirea ofertantului/grupului de operatori economici) suma de (valoarea totală/parțială din propunerea financiară), necesară pentru îndeplinirea integrală, reglementară și la termen a contractului de închiriere.

Noi, (denumirea terțului susținător financiar), declarăm că înțelegem să răspundem față de autoritatea contractantă pentru neexecutarea oricărei obligații asumate de (denumirea ofertantului/grupului de operatori economici), în baza contractului de închiriere și pentru care (denumirea ofertantului/grupului de operatori economici) a primit susținerea financiară conform prezentului angajament, renunțând în acest sens, definitiv și irevocabil, la invocarea beneficiului de diviziune sau discuțiune.

Noi, (denumirea terțului susținător financiar), declarăm că înțelegem să renunțăm definitiv și irevocabil la dreptul de a invoca orice excepție de neexecutare, atât față de autoritatea contractantă, cât și față de (denumirea ofertantului/grupului de operatori economici), care ar putea conduce la neexecutarea, parțială sau totală, sau la executarea cu întârziere sau în mod necorespunzător a obligațiilor asumate de noi prin prezentul angajament.

Noi, (denumirea terțului susținător financiar), declarăm că înțelegem să răspundem pentru prejudiciile cauzate autorității contractante ca urmare a nerespectării obligațiilor prevăzute în angajament.

Prezentul reprezintă angajamentul nostru ferm încheiat în conformitate cu prevederile art.182 din Legea nr.98/2016 privind achizițiile publice, care dă dreptul autorității contractante de a solicita, în mod legitim, îndeplinirea de către noi a anumitor obligații care decurg din susținerea financiară acordată (denumirea ofertantului/candidatului/grupului de operatori economici).

Data completării,
(semnătură autorizată)

Terț susținător,

Terț susținător tehnic și profesional a ofertantului/grupului de operatori economici

.....
(denumirea)

ANGAJAMENT
privind susținerea tehnică și profesională
a ofertantului/candidatului/grupului de operatori economici

Către,

Curtea de Apel Cluj
Str. Piața Ștefan cel Mare. Nr. 1, Cluj-Napoca

Cu privire la procedura pentru atribuirea contractului (*denumirea contractului de achiziție publică*), noi (*denumirea terțului susținător tehnic și profesional*), având sediul înregistrat la (*adresa terțului susținător tehnic și profesional*), ne obligăm, în mod ferm, necondiționat și irevocabil, să punem la dispoziția..... (*denumirea ofertantului/grupului de operatori economici*) toate resursele tehnice și profesionale necesare pentru îndeplinirea integrală și la termen a tuturor obligațiilor asumate de acesta/aceștia, conform ofertei prezentate și contractului de închiriere ce urmează a fi încheiat între ofertant și autoritatea contractantă.

Acordarea susținerii tehnice și profesionale nu implică alte costuri pentru achizitor, cu excepția celor care au fost incluse în propunerea financiară.

În acest sens, ne obligăm în mod ferm, necondiționat și irevocabil, să punem la dispoziția (*denumirea ofertantului/grupului de operatori economici*) resursele tehnice și/sau profesionale de necesară pentru îndeplinirea integrală, reglementară și la termen a contractului de achiziție publică.

Noi, (*denumirea terțului susținător tehnic și profesional*), declarăm că înțelegem să răspundem, în mod necondiționat, față de autoritatea contractantă pentru neexecutarea oricărei obligații asumate de (*denumirea ofertant/grupul de operatori economici*), în baza contractului de închiriere, și pentru care (*denumirea operatorului/candidatului/grupul de operatori economici*) a primit susținerea tehnică și profesională conform prezentului angajament, renunțând în acest sens, definitiv și irevocabil, la invocarea beneficiului de diviziune sau discuțiune.

Noi, (*denumirea terțului susținător tehnic și profesional*), declarăm că înțelegem să renunțăm definitiv și irevocabil la dreptul de a invoca orice excepție de neexecutare, atât față de autoritatea contractantă, cât și față de (*denumirea ofertant/grupul de ofertanți*), care ar putea conduce la neexecutarea, parțială sau totală, sau la executarea cu întârziere sau în mod necorespunzător a obligațiilor asumate de noi prin prezentul angajament.

Noi,..... (*denumirea terțului susținător tehnic și profesional*), declarăm că înțelegem să răspundem pentru prejudiciile cauzate autorității contractante ca urmare a nerespectării obligațiilor prevăzute în angajament.

Prezentul reprezintă angajamentul nostru ferm încheiat în conformitate cu prevederile art.182 din Legea nr.98/2016 privind achizițiile publice, care dă dreptul autorității contractante de a solicita, în mod legitim, îndeplinirea de către noi a anumitor obligații care decurg din susținerea tehnică și profesională acordată (*denumirea ofertantului/grupului de operatori economici*).

Data completării,

.....

Terț susținător,

.....
(semnătură autorizată)

OFERTANTUL..... (denumirea/numele)

SANATATE SI PROTECTIA MUNCII

Subsemnatul (nume și prenume în clar a persoanei autorizate), reprezentant al (denumirea ofertantului) declar pe propria raspundere ca ma angajez sa prestez serviciile, pe parcursul indeplinirii contractului, în conformitate cu regulile obligatorii referitoare la conditiile de munca si de protectie a muncii, care sunt în vigoare în Romania.

De asemenea, declar pe propria raspundere ca la elaborarea ofertei am tinut cont de obligatiile referitoare la conditiile de munca si de protectie a muncii si am inclus costul pentru indeplinirea acestor obligatii.

Data :.....

OFERTANTUL.....
(denumirea/numele)

FORMULAR PROPUNERE TEHNICĂ

OPERATOR ECONOMIC

(denumirea/numele)

Examinând documentația de atribuire, subsemnații, reprezentanți ai ofertantului _____, ne oferim ca, în conformitate cu prevederile și cerințele (denumirea/numele ofertantului) cuprinse în documentația mai sus menționată, să îndeplinim cerințele solicitate în Caietul de sarcini, astfel :

.....
.....

Data ____/____/____

_____, in calitate de _____, legal autorizat sa semnez
(semnatura)
oferta pentru si in numele _____.
(denumirea/numele ofertantului)

OFERTANTUL,

(denumirea/numele)

Notă : Propunerea tehnică va fi întocmită în corespondență cu specificațiile tehnice din Invitația de depunere oferte, astfel încât să permită verificarea corespondenței cu cerințele solicitate, punct cu punct.

FORMULAR DE OFERTĂ

OFERTANTUL

(denumirea/numele)

Catre
(denumirea autoritatii contractante si adresa completa)

Domnilor,

1.Examinand documentatia de atribuire, subsemnatii, reprezentanti ai ofertantului _____, ne oferim ca, in conformitate cu prevederile si cerințele
(denumirea/numele ofertantului)
cuprinse în documentația mai sus menționată, să prestăm
_____,
(denumirea serviciilor)

la următoarele tarife :

- să plătim o chirie lunară în cuantum de lei.

2. Ne angajam ca, în cazul în care oferta noastră este stabilita câștigătoare, sa prestăm serviciile in conformitate cu Caietul de Sarcini

3. Ne angajam sa mentinem aceasta oferta valabila pentru o durata de _____ zile, respectiv pana la data de _____, si
(durata in litere si cifre) (ziua/luna/anul)
ea va ramane obligatorie pentru noi si poate fi acceptata oricand inainte de expirarea perioadei de valabilitate.

4. Până la încheierea și semnarea contractului de închiriere această ofertă, împreuna cu comunicarea transmisa de dumneavoastră, prin care oferta noastră este stabilită castigatoare, vor constitui un contract angajant intre noi.

5. Alături de oferta de baza:

depunem oferta alternativa, ale carei detalii sunt prezentate intr-un formular de oferta separat, marcat in mod clar "alternativa";

nu depunem oferta alternativa.
(se bifeaza optiunea corespunzatoare)

6. Am inteles si consimtim ca, in cazul in care oferta noastră este stabilita ca fiind castigatoare, sa constituim garantia de buna executie in conformitate cu prevederile din documentatia de atribuire.

7. Intelegem ca nu sunteti obligati sa acceptati oferta cu cea mai ridicată chirie sau orice alta oferta pe care o puteti primi.

CENTRALIZATOR
privind publicațiile, ziare și reviste
juridice

Anexă la ofertă

Nr. crt	Publicația/ziar/revistă	Cantitatea	Prețul unitar LEI	Prețul Total LEI (col.2 x col.3)	Taxa pe valoarea adăugată Lei	
					%	lei
0	1	2	3	4		
1						
2						
3						
....						
	TOTAL					

Data ____/____/____

_____, in calitate de _____, legal autorizat sa semnez
(semnatura)

oferta pentru si in numele _____.
(denumirea/numele ofertantului)

OFERTANTUL,

(denumirea/numele)

OPERATORUL ECONOMIC

 (denumire / sediu)

Înregistrat la sediul autorității contractante
 nr. _____ data _____ ora _____

MODEL SCRISOARE DE ÎNAINȚARE

Către _____
 (denumirea autorității contractante și adresa completă)

Ca urmare a anunțului/invitației de participare nr. _____ din _____, privind aplicarea procedurii de _____ (denumire procedură) pentru atribuirea contractului _____ (denumirea contractului de închiriere),

noi _____ (denumirea/numele operatorului economic) vă transmitem alăturat următoarele:

1. Pachetul/plicul sigilat și marcat în mod vizibil, conținând, în original și într-un număr de _____ copii:

- a) oferta;
- b) documentele care însoțesc oferta.
- c) schițe după caz.

Avem speranța că oferta noastră este corespunzătoare și va satisface cerințele.

Data completării _____

Cu stimă,

Operator economic,

.....
 (semnătura autorizată)

MODEL
IMPUTERNICIRE

Subscrisa....., cu sediul în înmatriculată la Registrul Comerțului sub nr., CUI, atribut fiscal, reprezentată legal prin, în calitate de, împuternicim prin prezenta pe, domiciliat în, identificat cu B.I./C.I. seria, nr., CNP, eliberat de, la data de, având funcția de, să ne reprezinte la procedura nr., organizată de Curtea de Apel Cluj în calitate de autoritate contractanta în scopul atribuirii contractului având ca obiect „închiriere spațiu pentru punct de prezentare și vânzare ziare și reviste juridce”,

În îndeplinirea mandatului său, împuternicitul va avea următoarele drepturi și obligații:

1. Să semneze toate actele și documentele care emană de la subscrisa în legătură cu participarea la prezenta procedură;
2. Să participe în numele subscrisei la procedură și să semneze toate documentele rezultate pe parcursul și/sau în urma desfășurării procedurii.
3. Să răspundă solicitărilor de clarificare formulate de către comisia de evaluare în timpul desfășurării procedurii.
4. Să depună în numele subscrisei contestațiile cu privire la procedură.

Prin prezenta, împuternicitul nostru este pe deplin autorizat să angajeze răspunderea subscrisei cu privire la toate actele și faptele ce decurg din participarea la procedură.

Notă: Împuternicirea va fi însoțită de o copie după actul de identitate al persoanei împuternicite (buletin de identitate, carte de identitate, pașaport).

Data

Denumirea mandantului.....

S.C

reprezentată legal prin _____

(Nume, prenume)

(Funcție)

(Semnătura autorizată și ștampila)